

MOTOR SPORTS

NCY

RACING

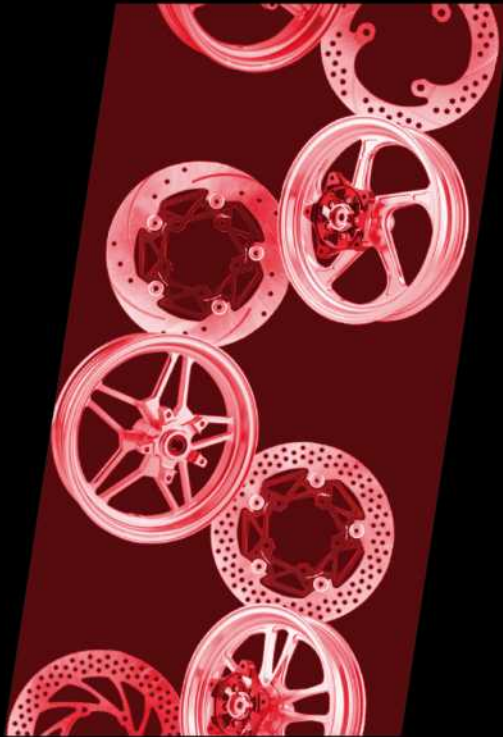
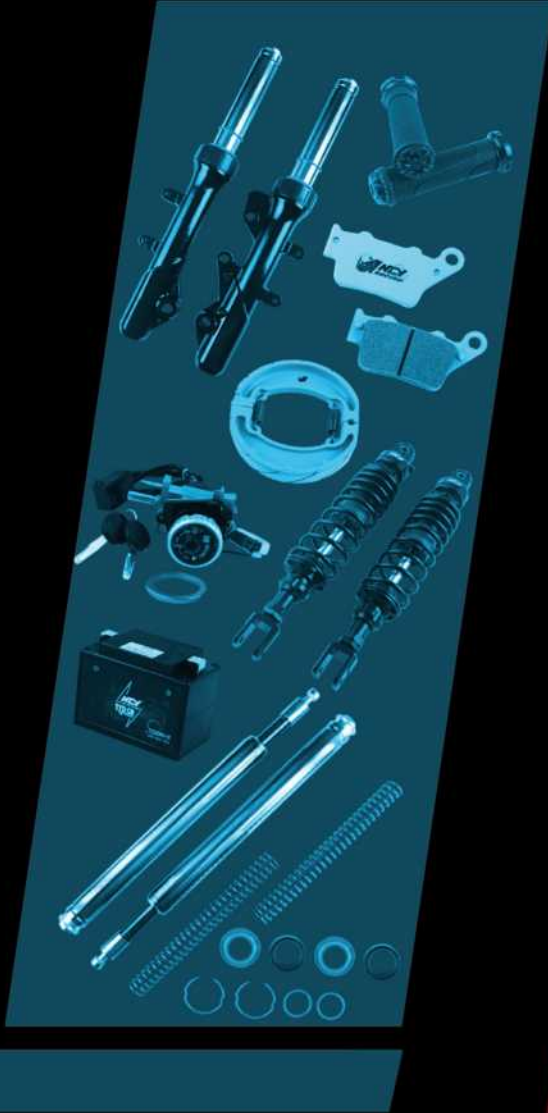

WWW.NCY-MOTOR.COM.TW



關於NCY

公司沿革

NCY原為從事機車維修及改裝，於1997年成立 千葉興業有限公司，並設立研發、管理及國內、外業務部門，進而轉型自行設計、開發、生產、銷售。

- 2005年 購買新廠房，遷於目前所在地（千葉本廠）
- 2006年 斥資引進多國測試機械及設計軟體
- 2007年 推廣公司管理流程及系統國際化，並於該年取得ISO國際認證
- 2008年 成立台北營業處，擴大服務國內市場
- 2010年 整合設備成立測試及環境模擬檢驗中心
- 2012年 為籌備日後擴廠，進而購買毗鄰土地
- 2013年 千葉B廠擴建完成，含本廠佔地共6500多平方公尺
- 2014年 購入5軸CNC機台及3D列印機
- 2015年 計劃購建環境模擬室
- 2016年 籌備新品牌“HP (High Performance)”
- 2017年 新品牌“HP (High Performance)”正式成立 & 展售中心落成
- 2018年 因應政府新南向政策，設立越南廠

經營理念

秉持著“堅持品質” “持續改善” “客戶滿意”為目標，進而購入相關測試機械，如：馬力測試機、3次元...等，及UG、SOLID EDGE...等設計軟體，嚴格控管Q.C流程，創造高品質產品。

取得多項專利證書，
並持續在機車領域
開發高性能之零件產品



NCY已取得 ISO
9001:2015認證



Registration No. 89Q18577



台南總公司



台北營業所



展售中心

Team of happiness

MOTOR TEAM

Teamwork



After-sales service

EQUIPMENT

Provide high quality products



NCY SERVICE CENTER

&

HP STORE

展售中心

NCY SERVICE CENTER & HP STORE展售中心內擁有多樣化產品，讓消費者可以在店內一次選購想要的精品零件、人身部品…等。

服務中心內更設立了主題餐廳-Miss Scooter，以機車主題搭配簡潔素雅、清新風格的主題餐廳，讓來訪的客人在購買產品之餘也能擁有一個輕鬆的休憩與洽談空間。



— 摩托車精品零件開發設計 / M2R安全帽、人身部品展售 —



機車小組 · 意識空間

咖啡、輕食、甜品、主題餐廳



主題餐廳



聚會聯誼同樂區



商務會議洽談室

● 營業時間: 11:00-18:00 | 公休日: 週一

展售中心

ADD | 台南市佳里區延平路591號

TEL | 06-7237816

FAX | 06-7236681

MISS SCOOTER

ADD | 台南市佳里區延平路593號

TEL | 06-7236662





**CUSTOMIZING
YOUR DREAMS**
SPEED
TECHNOLOGY
QUALITY

CONTENTS

產品目錄

HP (HIGH PERFORMANCE)	01
VR00AM 福潤機油	09
TT 系列產品	15
NCY 產品	
A. 傳動	19
B. 排氣管	37
C. 引擎	39
D. 煞車	40
E. 避震	66
F. 輪圈輪框	71
H. 點火	82
I. 把手	87
J. 燈具	95
K. 外裝	97
L. 車身支架	101
M. 冷卻系統	103

N. 供油系統	104
P. 螺絲	112
S. 工具	115
U. 其他	116



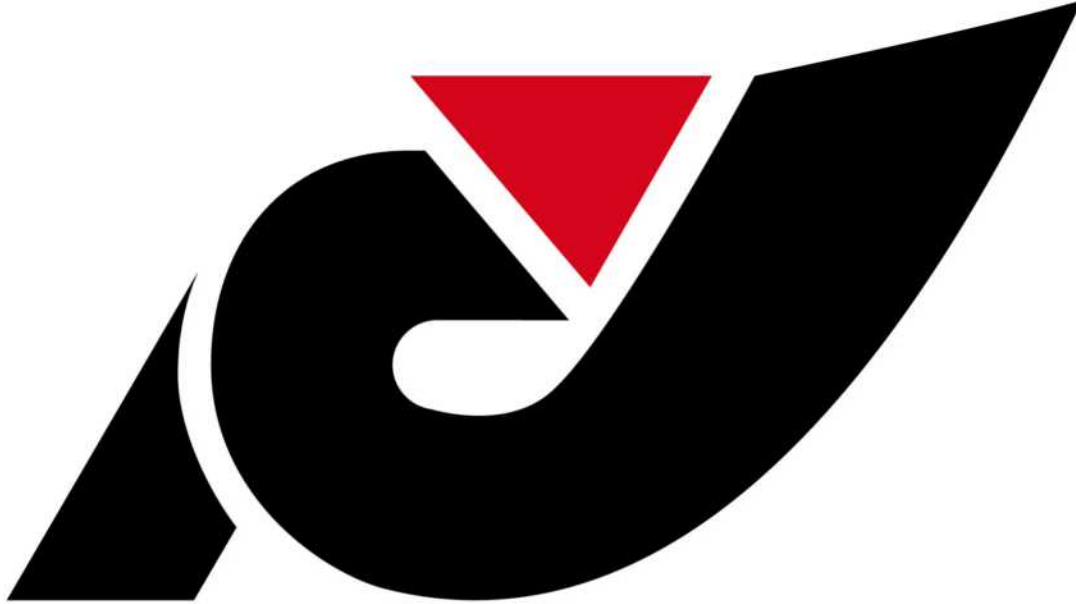

HIGH PERFORMANCE BY NCY TECHNOLOGY

NCY將以創立欲屆滿二十週年 (2016年)為契機，進行蛻變的進化---

開創” HP(High Performance)系列產品” 希望憑藉著不同的面貌，提供消費者有另一種選擇，展露不同於原有產品的獨特差異及創意性，擴展市場格局。

蛻變而生的HP系列產品，將是NCY實踐理念的昇華，承襲過往的成功及經驗，著重於客製化專業服務。

HP系列產品首重理想是滿足消費者對精品的品味要求、並可享受極致奢華的頂級工藝，樹立其品牌價值。

希冀破繭而出的蛻變，可昂首業界，讓HP系列產品成為品牌戰略之下的市場領導者，

與NCY攜手共達 永續經營的核心理念。

As NCY founding about 20 years, we innovate a whole new brand---HP (High performance).

With unique and creative products from the original, HP will provide consumers another option.

With past experience and success, NCY focus on custom & professional services to evolve HP products. To let our customers feel the ultimate luxury of top technology, and also to establish the value of HP.

Hope the new change can make HP become the leader in the market by the brand strategy and work together with NCY concept of sustainable development.

千葉興業有限公司
CHIAN-YIE INDUSTRIAL CO., LTD.

 **福潤機油** 台灣總代理

HEAD OFFICE TEL:886-6-7261768 FAX:886-6-7261757
台南市佳里區海澄里萊寮12-12號
No.12-12, Lai-Chian Liao, Hai-Cheng Li, Jiali Dist., Tainan City 72261, Taiwan
NORTH OFFICE TEL:886-2-22967266/ 22967267 FAX:886-2-22967286
新北市五股區成泰路一段7巷38-2號1F
No.38-2, Ln. 7, Sec. 1, Chengtai Rd., Wugu Dist., New Taipei City 24869, Taiwan



選擇您所需的週邊商品，讓您的行銷配備一應俱全

加入HP經銷行列 讓您整裝上陣!!!

HP帆布



- 請選擇尺寸
- 290x65(cm)
- 120x90(cm)
- 兩種尺寸皆需要

HP POLO衫



白、灰兩色
各兩件喔!

- 請選擇衣服SIZE

灰色

■ XS ■ S ■ M ■ L ■ XL ■ 2L ■ 3L

白色

■ XS ■ S ■ M ■ L ■ XL ■ 2L ■ 3L

HP鴨舌帽



立即贈3頂

HP關東旗(不含旗桿、旗座)



- 請選擇數量

■ 1面
■ 2面
■ 3面

HP招牌燈箱



依貨量、
空間需求
進行發送

- 請選擇款式

■ 方型(120x90CM) ■ 圓型(直徑55CM)

HP展示櫃



Q1: 為什麼要加入HP團隊?

A1: 由我們專業團隊為您行銷，在我們的網路平台宣傳您的經銷點，讓您不用苦惱如何推廣!

Q2: 加入HP，可以獲得什麼價值?

A2: 我們除了提供全系列的HP週邊商品，讓您直接整裝上陣，更制定多元的行銷模式，不僅推廣我們的產品，更幫您的店家打廣告!

Q3: HP系列產品特色是什麼?

A3: 我們對於HP產品制定更高水準規格，提供您更多元的選擇，除了性能上的強化，也提昇了視覺設計，呈現出更精緻的工藝部品。

千葉興業有限公司
CHIAN-YIE INDUSTRIAL CO., LTD.
福潤機油 台灣總代理

HEAD OFFICE TEL:886-6-7261768 FAX:886-6-7261757
台南市佳里區高港路華平里12-12號
No.12-12, Lai-Chian Liao, Hai-Cheng Li, Jiali Dist., Tainan City 72261, Taiwan
NORTH OFFICE TEL:886-2-22967267/22967267 FAX:886-2-22967286
新北市五股區成泰路一段7巷38-2號1F
No.38-2, Ln. 7, Sec. 1, Chengtai Rd., Wugu Dist., New Taipei City 24889, Taiwan

2017.01.01 重磅登場

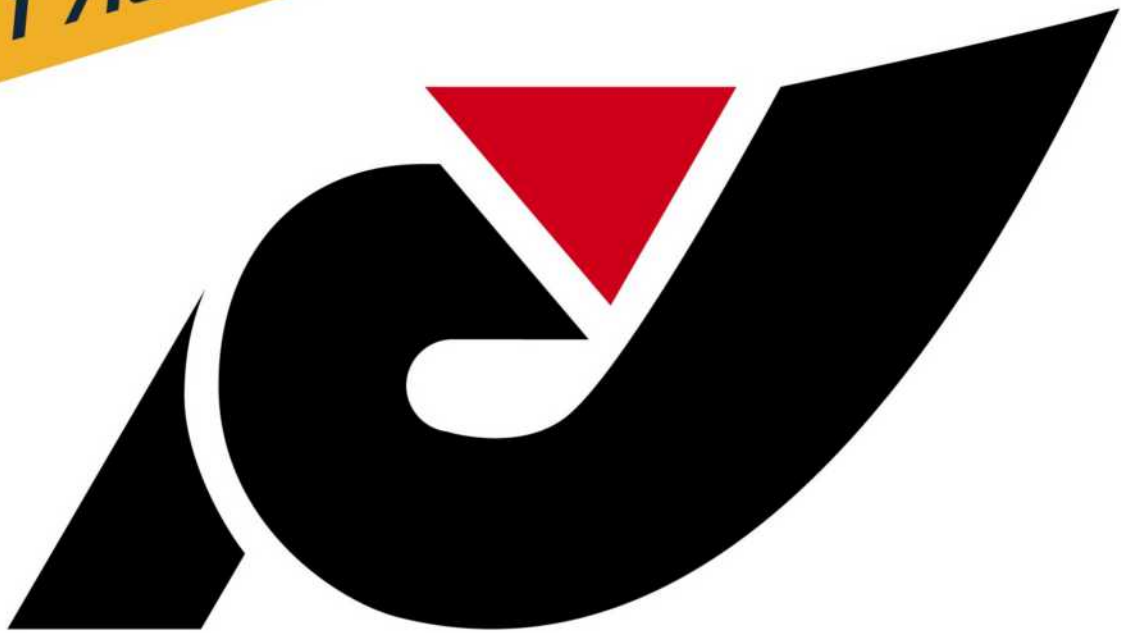

HIGH PERFORMANCE BY NCY TECHNOLOGY



選搭飾環，輪框擁有多層次配色，讓視覺效果更吸睛！



內外框可分開配色，自由搭配更替外框J值，不用更換整顆輪框

2pcs 鍛造鋁鋼圈



螺絲有多種繽紛色彩供搭配，讓輪框擁有畫龍點睛的效果

千葉興業有限公司
CHIAN-YIE INDUSTRIAL CO., LTD.

福潤機油 台灣總代理

HEAD OFFICE TEL:886-6-7261768 FAX:886-6-7261757
台南市佳里區海澄里萊茅寮12-12號
No.12-12, Lai-Chian Liao, Hai-Cheng Li, Jiali Dist., Tainan City 72261, Taiwan
NORTH OFFICE TEL:886-2-22967266/ 22967267 FAX:886-2-22967286
新北市五股區成泰路一段7巷38-2號1F
No.38-2, Ln. 7, Sec. 1, Chengtai Rd., Wugu Dist., New Taipei City 24869, Taiwan



2017.01.01 重磅登場

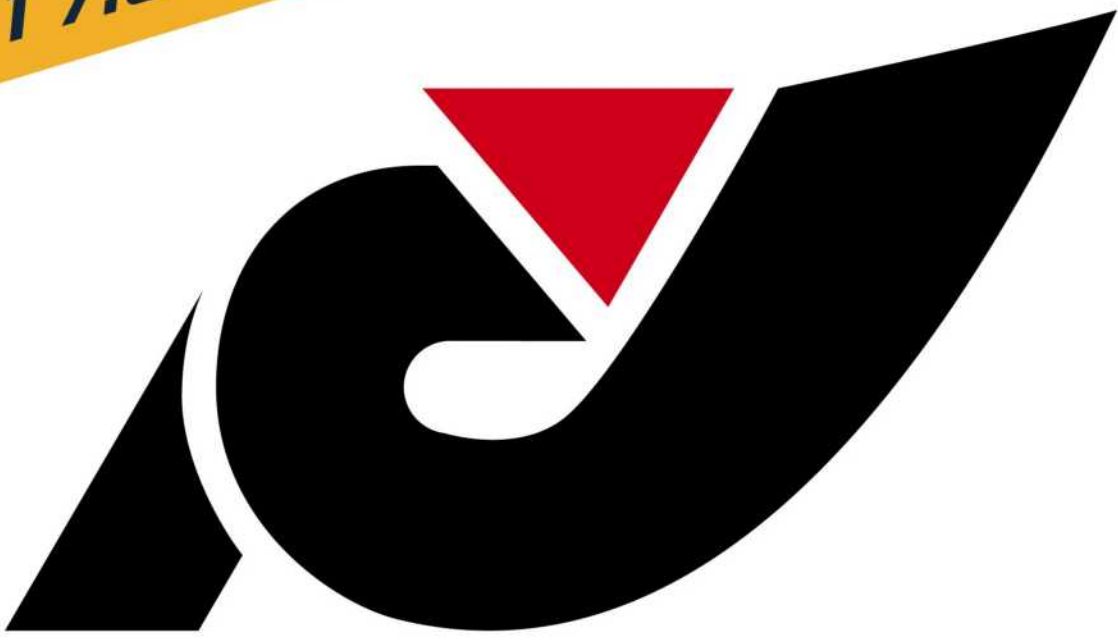

**HIGH PERFORMANCE
BY NCY TECHNOLOGY**

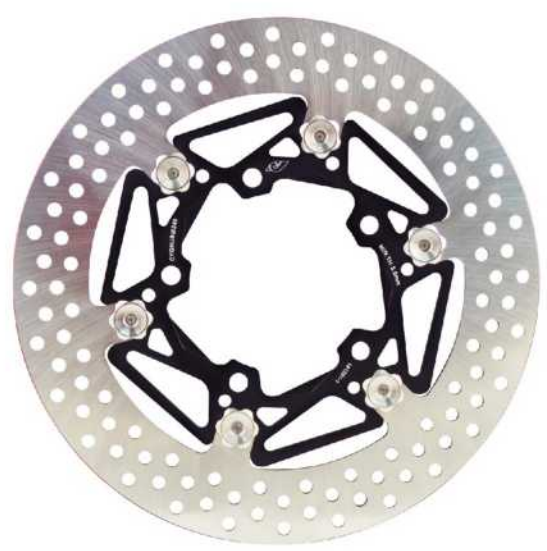

六芒星浮動碟盤



外盤設計與N12浮動圓碟相同，側邊切削溝槽，圓孔及側邊電著紅色



浮動鉗外觀採用新穎的六芒星設計



浮動鉗增加專利彈簧設計，增加浮動精準度



原有浮動鉗機構設計



HP浮動鉗專利設計

HP浮動鉗專利設計，不同於原有設計，增加浮動精準度

千葉興業有限公司
CHIAN-YIE INDUSTRIAL CO., LTD.
福潤機油 台灣總代理

HEAD OFFICE TEL:886-6-7261768 FAX:886-6-7261757
台南市佳里區海澄里菜芋寮12-12號
No.12-12, Lai-Chian Liao, Hai-Cheng Li, Jiali Dist., Tainan City 72261, Taiwan
NORTH OFFICE TEL:886-2-22967266/ 22967267 FAX:886-2-22967286
新北市五股區成泰路一段7巷38-2號1F
No.38-2, Ln. 7, Sec. 1, Chengtai Rd., Wugu Dist., New Taipei City 24869, Taiwan



2017.01.01 重磅登場



**HIGH PERFORMANCE
BY NCY TECHNOLOGY**

▶ 對二卡鉗



尊爵版卡鉗：其螺絲等配件皆採鍍鈦處理



◀ 對四卡鉗



打孔式活塞、HP來令片為尊爵版的標配，以達最佳散熱效果

散熱型優化機能卡鉗



另有經典版卡鉗，提供消費選擇
經典版卡鉗：其螺絲等配件採用白鐵材質

千葉興業有限公司
CHIAN-YIE INDUSTRIAL CO., LTD.

HEAD OFFICE TEL:886-6-7261768 FAX:886-6-7261757
台南市佳里區海邊里菜芋寮12-12號
No.12-12, Lai-Chian Liao, Hai-Cheng Li, Jiali Dist., Tainan City 72261, Taiwan

NORTH OFFICE TEL:886-2-22967266/ 22967267 FAX:886-2-22967286
新北市五股區成泰路一段7巷38-2號1F
No.38-2, Ln. 7, Sec. 1, Chengtai Rd., Wugu Dist., New Taipei City 24869, Taiwan

福潤機油 台灣總代理



2017.01.01 重磅登場



**HIGH PERFORMANCE
BY NCY TECHNOLOGY**



溝槽設計，散熱面積較原有的還要大，增強散熱效果，使其不會過度悶燒



散熱鰭來令片



大角度可調拉桿



延伸NCY可調拉桿的旋鈕機構專利，大角度可調拉桿的旋鈕加大，材質採用白鐵鍍鈦

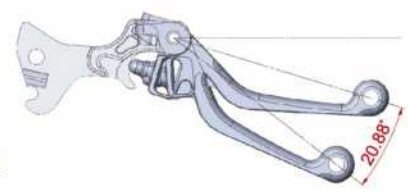

此款拉桿的可調角度約為21度 (20.88度)

千葉興業有限公司
CHIAN-YIE INDUSTRIAL CO., LTD.

福潤機油 台灣總代理

HEAD OFFICE TEL:886-6-7261768 FAX:886-6-7261757
台南市佳里區海澄里菜寮12-12號
No.12-12, Lai-Chian Liao, Hai-Cheng Li, Jiali Dist., Tainan City 72261, Taiwan
NORTH OFFICE TEL:886-2-22967266/ 22967267 FAX:886-2-22967286
新北市五股區成泰路一段7巷38-2號1F
No.38-2, Ln. 7, Sec. 1, Chengtai Rd., Wugu Dist., New Taipei City 24869, Taiwan



品名：HP 雷霆S 浮動碟240MM
 編號：414D01SRS240HP
 規格：
 車種：奔騰 G5 125 (12吋框)
 奔騰 G5 150/超五 150
 RACING 125/RACING 150
 G6 125/G6 150
 RACING KING 180
 RACING S 125



建議售價：NT 5000元
 (不含安裝費)

品名：HP 四代勁戰 浮動碟245MM
 編號：414D012UB245HP
 規格：
 車種：BWS 125/BWS 125 X版
 NEW CYGNUS-X 125
 BW S R 125

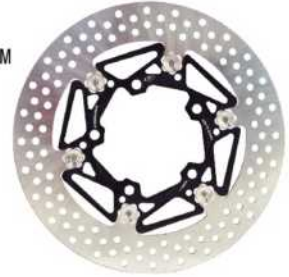

建議售價：NT 5000元
 (不含安裝費)

品名：HP CNC 對向式2活塞卡鉗/
 經典版
 編號：303D02HPBK2
 規格：
 車種：通用產品



建議售價：NT 4500元
 (不含安裝費)

品名：HP CNC 對向4活塞卡鉗/
 經典款(右卡)
 編號：303D02HPRBK4
 規格：
 車種：通用產品



建議售價：NT 5500元
 (不含安裝費)

品名：HP CNC 對向4活塞卡鉗/
 經典款(左卡)
 編號：303D02HPBK4
 規格：
 車種：通用產品



建議售價：NT 5500元
 (不含安裝費)

品名：HP專利散熱型來令片/
 單插四活塞
 編號：659D04B4PT
 規格：
 車種：通用產品



建議售價：NT 800元
 (不含安裝費)

品名：HP專利散熱型來令片/螃蟹對二
 編號：659D04B23PT
 規格：
 車種：通用產品



建議售價：NT 800元
 (不含安裝費)

品名：HP專利散熱型來令片/
 雷霆S(後)
 編號：659D04SRSRPT
 規格：
 車種：RACING 125/RACING 150
 G6 150/RACING S 125



※RACING 125/RACING 150適用前碟

建議售價：NT 800元
 (不含安裝費)

品名：HP專利散熱型來令片/
四代勁戰(前)
編號：659D042UBPT
規格：
車種：通用產品



建議售價：NT 800元
(不含安裝費)

品名：HP專利散熱型來令片/
四代勁戰(後)
編號：659D042UBRPT
規格：
車種：通用產品



建議售價：NT 800元
(不含安裝費)

品名：HP 四代勁戰鍛造鋁鋼圈前碟
編號：999F112UBHPFREGO/BKBL
GORE...
規格：【內框】- 紅/藍/金
【外框】- 紅/藍/金
黑/銀
車種：NEW CYGNUS-X 125
BW S R 125



建議售價：NT 20000元
(不含安裝費)

品名：HP 四代勁戰鍛造鋁鋼圈後碟
編號：9999F112UBHPRREGO/BKBL
GORE...
規格：【內框】- 紅/藍/金
【外框】- 紅/藍/金
黑/銀
車種：NEW CYGNUS-X 125
BW S R 125



建議售價：NT 22000元
(不含安裝費)

品名：HP旋鈕式可調煞車拉桿/四代勁戰
編號：9991042UBHPRELL/BKLL/BLLL
規格：紅/黑/藍
車種：SMAX 155/FORCE 155
NEW CYGNUS-X 125
BW S R 125



建議售價：NT 2200元
(不含安裝費)

品名：HP旋鈕式可調煞車拉桿/雷霆S
編號：999104SRSHPRELL/BKLL/BLLL
規格：紅/黑/藍
車種：RACING S 125



建議售價：NT 2200元
(不含安裝費)

VROOAM[®]

LUBRICANTS

哈囉~

NCY今年代理荷蘭原裝進口機油--VROOAM



原裝原瓶進口，絕無分裝風險



台灣唯一代理，保證無水貨



利潤極佳，不怕市場價格混亂

♡ 心動吧~

快拿起電話撥打06-7261768與我們聯絡喔

台灣
總代理

千葉興業有限公司
CHIAN-YIE INDUSTRIAL CO., LTD.
<http://www.ncy-motor.com.tw>

HEAD OFFICE TEL:886-6-7261768 FAX:886-6-7261757
台南市佳里區海澄里萊芋寮12-12號
No.12-12, Lai-Chian Liao, Hai-Cheng Li, Jiali Dist., Tainan City 72261, Taiwan
NORTH OFFICE TEL:886-2-22967266/ 22967267 FAX:886-2-22967286
新北市五股區成泰路一段7巷38-2號1F
No.38-2, Ln. 7, Sec. 1, Chengtai Rd., Wugu Dist., New Taipei City 24869, Taiwan

Professionals go



SCOOTER
5W40

VR30
10W40 / 20W50

VR50
10W40 / 15W50

VR70
10W40

VR90
5W40 / 10W50

福潤機油-清潔系列



多功能泡沫清潔劑
容量: 400ml 噴霧器



鏈條清潔劑
容量: 400ml 噴霧器



蠟
容量: 400ml 噴霧器



清潔鏈條潤滑油
容量: 400ml 噴霧器



多功能潤滑油
容量: 400ml 噴霧器



白色鏈條潤滑油
容量: 400ml 噴霧器



競賽鏈條潤滑油
容量: 400ml 噴霧器



破膠噴霧
容量: 400ml 噴霧器



**聚四氟乙烯
(鐵氟龍)噴霧**
容量: 400ml 噴霧器



煞車零件清潔劑
容量: 500ml 噴霧器



車身清潔器
容量: 500ml



**全方位清潔劑
(洗車)**
容量: 1L



千葉興業有限公司
CHIAN-YIE INDUSTRIAL CO., LTD.

福潤機油 台灣總代理

HEAD OFFICE
台南市佳里區海邊里葉芋寮12-12號
TEL: 886-6-7261768 FAX: 886-6-7261767
NORTH OFFICE
新北市五股區成業路一段7巷38-2號1F
TEL: 886-2-22967266 / 22967267 FAX: 886-2-22967286



品名：VR90 10W50
 編號：63604A
 規格：1L



建議售價：NT 1200元
 (不含安裝費)

品名：VR90 5W40
 編號：63614A
 規格：1L



建議售價：NT 1200元
 (不含安裝費)

品名：VR70 10W40
 編號：64634A
 規格：1L



建議售價：NT 1000元
 (不含安裝費)

品名：VR Scooter 5W40
 編號：63644A
 規格：1L



建議售價：NT 600元
 (不含安裝費)

品名：VR50 15W50
 編號：63624A
 規格：1L



建議售價：NT 650元
 (不含安裝費)

品名：VR50 10W40
 編號：63634A
 規格：1L



建議售價：NT 700元
 (不含安裝費)

品名：VR30 20W50
 編號：53654A
 規格：1L



建議售價：NT 350元
 (不含安裝費)

品名：VR30 10W40
 編號：63664A
 規格：1L



建議售價：NT 400元
 (不含安裝費)

品名：VR30 10W40 桶裝
 編號：63668
 規格：60L



品名：American V-Twin Primary
 Chain Case and Transmission
 Oil (變速箱煉合油)
 編號：63764A
 規格：1L



建議售價：NT 700元
 (不含安裝費)

品名：American V-Twin Premium
 Mineral Motorcycle
 Engine Oil 20w50(哈雷用)
 編號：63754A
 規格：1L



建議售價：NT 700元
 (不含安裝費)

品名：全方位清潔劑
 編號：63944A
 規格：1L



建議售價：NT 500元
 (不含安裝費)

品名：臘
 編號：63935A
 規格：400ML



建議售價：NT 400元
 (不含安裝費)

品名：多功能泡沫清潔劑
 編號：63964A
 規格：400ML



建議售價：NT 350元
 (不含安裝費)

品名：白色鏈條潤滑油
 編號：63905A
 規格：400ML



建議售價：NT 500元
 (不含安裝費)

品名：競技鏈條潤滑油
 編號：63908A
 規格：400ML



建議售價：NT 650元
 (不含安裝費)

品名：鏈條清潔
編號：63907A
規格：400ML



建議售價：NT 550元
(不含安裝費)

品名：多功能潤滑油
編號：63924A
規格：400ML



建議售價：NT 550元
(不含安裝費)

品名：鐵氟龍潤滑噴霧器
編號：63925A
規格：400ML



建議售價：NT 550元
(不含安裝費)

品名：矽樹脂噴霧器
編號：63934A
規格：400ML



建議售價：NT 400元
(不含安裝費)

品名：洗手膏
編號：74101A
規格：4.5KG



建議售價：NT 1500元
(不含安裝費)

品名：DOT4
編號：63813A
規格：500ML



建議售價：NT 450元
(不含安裝費)

品名：Fork Oil 5w
編號：63805A
規格：1L



建議售價：NT 800元
(不含安裝費)

品名：Fork Oil 10w
編號：63804A
規格：1L



建議售價：NT 800元
(不含安裝費)

品名：Fork Oil 15w
編號：63806A
規格：1L



建議售價：NT 800元
(不含安裝費)



TOP TEAM



BRAKE SHOE.

特殊耐高溫材質，高溫不衰退
獨特高摩擦力材料，煞車力道強耐用時間長



TOP TEAM



千葉興業有限公司
CHIAN-YIE INDUSTRIAL CO., LTD.
福潤機油 台灣總代理

HEAD OFFICE TEL:886-6-7261768 FAX:886-6-7261757
台南市佳里區海邊里榮幸寮12-12號
No.12-12, Lai-Chian Liao, Hai-Cheng Li, Jiali Dist., Tainan City 72261, Taiwan
NORTH OFFICE TEL:886-2-22967286/ 22967287 FAX:886-2-22967286
新北市五股區成泰路一段7巷38-2號1F
No.38-2, Ln. 7, Sec. 1, Chengtai Rd., Wugu Dist., New Taipei City 24869, Taiwan





TOP TEAM

▼六爪鋁合金鋼圈/前碟

顏色：
黑/金/銀

適用車種：
CUXI 100/CUXI 115
NEW CUXI 100
JOG 50/JOG 90
JOG 100/RS 100
RS Z-100/RS ZERO 100

輕量化設計

提升操控性

流線跑車造型

符合日本JWL規範

▼六爪鋁合金鋼圈/後鼓

顏色：
黑/金/銀

適用車種：
CUXI 100 /NEW CUXI 100
JOG 100 /RS 100
RS Z-100/RS ZERO 100



台灣
總代理



千葉興業有限公司
CHIAN-YIE INDUSTRIAL CO., LTD.

福潤機油 台灣總代理

HEAD
OFFICE

TEL:886-6-7261768 FAX:886-6-7261757
台南市佳里區海澄里興平路12-12號
No.12-12, Lai-Chian Liao, Hai-Cheng Li, Jiali Dist., Tainan City 72261, Taiwan

NORTH
OFFICE

TEL:886-2-22967266/ 22967267 FAX:886-2-22967286
新北市五股區成泰路一段7巷38-2號1F
No.38-2, Ln. 7, Sec. 1, Chengtai Rd., Wugu Dist., New Taipei City 24869, Taiwan



品名：TT 勁戰浮動圓碟/245mm
 編號：TTD015TY245
 規格：
 車種：BWS 125/BWS 125 X版
 勁戰 125/新勁戰 125
 三代新勁戰 125



建議售價：NT 2700元
 (不含安裝費)

品名：TT GY6後煞車皮
 編號：TTD05GY6B
 規格：
 車種：R1 100/RX 110/迪爵 125
 高手 100/JR 100/MANY 100
 MANY 110/豪邁 50/豪邁 125



品名：TT JOG後煞車皮
 編號：TTD05J0GB
 規格：
 車種：BWS 50/CUXI 100
 NEW CUXI 100/JOG 50
 JOG 90/JOG 100/RS 100
 RS Z-100/RS ZERO 100
 勁風光 125



品名：TT 奔騰後煞車皮
 編號：TTD05G3B
 規格：
 車種：V-LINK GP 125/G6 125
 奔騰 G3/奔騰 G4 125
 奔騰 G5 125(10吋框)



品名：TT 勁戰後煞車皮
 編號：TTD055TYB
 規格：
 車種：BWS 125/BWS 125 X版
 勁戰 125/新勁戰 125
 三代新勁戰 125



品名：TT 悍將後煞車皮
 編號：TTD054VB
 規格：
 車種：GR 125/GT 125
 GT 150/JET-POWER 125
 FIGHTER 125/FIGHTER 150
 NEW FIGHTER 150/Z1 125
 悍將 4V 125/JET S 125S



品名：TT 野狼後煞車皮
 編號：TTD05YLB
 規格：
 車種：野狼 125/野狼 150



品名：TT RS 六爪鋁合金鋼圈/前碟
 編號：259F11RSFG0/SI/BK
 規格：金/銀/黑
 車種：CUXI 100/NEW CUXI 100
 JOG 100/RS 100
 RS Z-100/RS ZERO 100



建議售價：NT 1800元
 (不含安裝費)

品名：TT RS 六爪鋁合金鋼圈/後鼓
編號：259F11RSRG0/SI/BK
規格：金/銀/黑
車種：CUXI 100/NEW CUXI 100
 JOG 100/RS 100
 RS Z-100/RS ZERO 100



建議售價：NT 2200元
(不含安裝費)

黑賺碗公



塔吉特黑賺碗公

達特黑賺碗公

黑賺後驅驅動組



達特黑賺後驅動組



塔吉特黑賺後驅動組

OFFLINE 飛盤



磨耗指示線，此為專利設計
若發現磨損建議立即進行更換



增加磨耗指示線 W.I.
貼心提醒更換時機



集風孔導流
降低普利珠工作溫度



黑賺開閉總成



OFFLINE 前驅動套件組



OFFLINE

千葉興業有限公司

CHIAN-YIE INDUSTRIAL CO., LTD.



台灣總代理

HEAD OFFICE TEL:886-6-7261768 FAX:886-6-7261757
台南市佳里區海邊里葉芋寮12-1,2號

NORTH OFFICE TEL:886-2-22967266/22967267 FAX:886-2-22967286
新北市五股區成泰路一段7巷38-2號1F

TEL:886-2-22967266/22967267 FAX:886-2-22967286
No.38-2, Ln. 7, Sec. 1, Chengtai Rd., Wugu Dist., New Taipei City 24869, Taiwan





一代

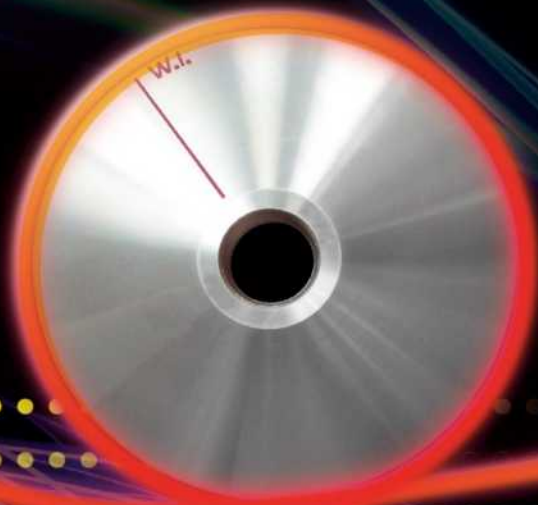

W.I.

OFFLINE系列

W. I. 為磨耗指示線

01

OFFLINE前驅動套件組



02

OFFLINE各車系飛盤



03

OFFLINE普利盤組



二代

W.I.

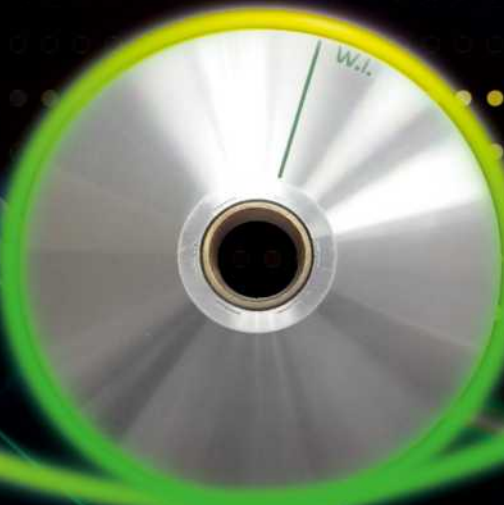

line



100% 4T 酯類全合成機車機油

採用 PAO+酯類 合成之工廠線比賽用油，適合大口徑氣缸、重度改裝速克達、重型機車、越野車、檔車等熱血玩家使用，增強馬力穩定輸出。

符合API SM / JASO MA2 認證

VROOAM推薦此產品給需要有以下認證的競技型賽車和高性能機車使用：API SM/SL/SJ/SH/SG/SF; JASO MA2/MA。



千葉興業有限公司
CHIAN-YIE INDUSTRIAL CO., LTD.

VROOAM 福潤機油 台灣總代理

HEAD OFFICE TEL:886-6-7261768 FAX:886-6-7261757
台南市佳里區海澄里葉芋寮12-12號
No.12-12, Lai-Chian Liao, Hai-Cheng Li, Jiali Dist., Tainan City 72261, Taiwan
NORTH OFFICE TEL:886-2-22967266/ 22967267 FAX:886-2-22967286
新北市五股區成泰路一段7巷38-2號1F
No.38-2, Ln. 7, Sec. 1, Chengtai Rd., Wugu Dist., New Taipei City 24869, Taiwan





品名：NCY JOG-100黃金龍前普利盤組
 編號：999A01J100YELL
 規格：
 車種：BWS 100/CUXI 100
 NEW CUXI 100/JOG 100
 RS 100/RS Z-100
 RS ZERO 100/



建議售價：NT 900元
 (不含安裝費)

品名：D10 50黃金龍普利盤
 編號：615A01D10YE
 規格：
 車種：豪邁 50/D10 50



建議售價：NT 700元
 (不含安裝費)

品名：JOG-50前普利盤
 編號：615A01J50
 規格：
 車種：ALL NEW VINO 50
 JOG 50/BWS 50



建議售價：NT 500元
 (不含安裝費)

品名：JOG-90前普利盤
 編號：615A01J90
 規格：
 車種：JOG 90



建議售價：NT 500元
 (不含安裝費)

品名：悍將/高手125/戰將
 黃金龍普利盤組
 編號：615A014VYELL
 規格：
 車種：JET-POWER 125
 FIGHTER 125
 FIGHTER 150
 NEW FIGHTER 150
 悍將 4V 125/Z1 125



建議售價：NT 900元
 (不含安裝費)

品名：JR100/KiWi100黃金龍普利盤組
 編號：615A01JRYELL
 規格：
 車種：JR 100



建議售價：NT 900元
 (不含安裝費)

品名：JR100黃金龍2代普利盤組
 編號：615A01JRYELL2
 規格：
 車種：JR 100



建議售價：NT 900元
 (不含安裝費)

品名：RACING 125/150黃金龍普利盤組
 編號：615A01SRYEYLL
 規格：
 車種：奔騰 G5 150/超五 125
 超五 150/RACING 125
 RACING 150



建議售價：NT 900元
 (不含安裝費)

品名：CUXI115
黃金龍普利盤組
編號：693A01CUXI115YELL
規格：
車種：CUXI115



建議售價：NT 900元
(不含安裝費)

品名：勁戰OFFLINE普利盤組/一代
編號：615A015TYOL1
規格：
車種：BWS 125/BWS 125 X版
GTR AERO 125/GTR 125
勁戰 125/新勁戰 125
勁風光 125/BW S R 125
三代新勁戰 125
NEW CYGNUS-X 125



建議售價：NT 1300元
(不含安裝費)

品名：勁戰OFFLINE普利盤組/二代
編號：615A015TYOL2
規格：
車種：BWS 125/BWS 125 X版
GTR AERO 125/GTR 125
勁戰 125/新勁戰 125
勁風光 125/BW S R 125
三代新勁戰 125
NEW CYGNUS-X 125



建議售價：NT 1300元
(不含安裝費)

品名：GY6/G3 OFFLINE普利盤組
編號：615A01GMAXOL
規格：
車種：迪爵 125/BUBU 125
V-LINK GP 125
奔騰 G3 125/奔騰 G4 125
豪邁 125/TIGRA 125



建議售價：NT 1300元
(不含安裝費)

品名：JOG100 OFFLINE普利盤組
編號：615A01J100OL
規格：
車種：BWS 100/CUXI 100
NEW CUXI 100/JOG 100
RS 100/RS Z-100
RS ZERO 100



建議售價：NT 1300元
(不含安裝費)

品名：悍將/高手125 OFFLINE普利盤組
編號：615A014VOL
規格：
車種：JET-POWER 125
FIGHTER 125
FIGHTER 150
NEW FIGHTER 150
悍將 4V 125/Z1 125



建議售價：NT 1500元
(不含安裝費)

品名：VJR OFFLINE普利盤組
編號：693A01VJR0L
規格：
車種：MANY 100/MANY 110
MANY 125/VJR 100
VJR 110/VJR 125



建議售價：NT 1300元
(不含安裝費)

品名：FIGHTER 6代
OFFLINE普利盤組
編號：615A01FT6OL
規格：
車種：六代 FIGHTER 150



建議售價：NT 1300元
(不含安裝費)

品名：D10傳動套件組
 編號：999A01D10R
 規格：
 車種：豪邁 50/D10 50

建議售價：NT 3700元
 (不含安裝費)

品名：FIGHTER傳動套件組
 編號：999A014V150LL
 規格：
 車種：FIGHTER 125
 FIGHTER 150
 NEW FIGHTER 150
 悍將 4V 125

建議售價：NT 4300元
 (不含安裝費)

品名：JET POWER傳動套件組
 編號：999A01JETPLL
 規格：
 車種：JET-POWER 125
 Z1 125

建議售價：NT 4700元
 (不含安裝費)

品名：RACING傳動套件組
 編號：999A01SRLL
 規格：
 車種：奔騰 G5 150/超五 125
 超五 150/RACING 125
 RACING 150

建議售價：NT 4700元
 (不含安裝費)

品名：JR100傳動套件組
 編號：999A01JRLL
 規格：
 車種：JR 100

建議售價：NT 4500元
 (不含安裝費)

品名：JR100傳動套件組/小孔
 編號：999A01JRSLL
 規格：
 車種：JR 100

建議售價：NT 4500元
 (不含安裝費)

品名：V-JR/MANY110傳動套件組
 編號：999A01VJR110LL
 規格：
 車種：MANY 110/VJR 110
 VJR 125/MANY 125

建議售價：NT 4700元
 (不含安裝費)

品名：勁戰傳動套件組
 編號：999A015TYLL
 規格：
 車種：勁戰 125/新勁戰 125
 三代新勁戰 125

建議售價：NT 4700元
 (不含安裝費)

品名：PRIMAVERA125
傳動套件總成組
編號：999A01PIMA125LL
規格：
車種：PRIMAVERA 125IE



建議售價：NT 6000元
(不含安裝費)

品名：CUXI 115
傳動套件組
編號：999A01CUXI115LL
規格：
車種：CUXI 115



建議售價：NT 5000元
(不含安裝費)

品名：勁戰.SV二代普利珠 20*12mm
編號：606A02MJ72/82/92/102/112
122/132/142/152/162
規格：7g/8g/9g/10g/11g/12g/13g
14g/15g/16g
車種：BWS 125/BWS 125 X版/GTR AERO 125
GTR 125/勁戰 125/新勁戰 125
勁風光 125/SMAX 155/FORCE 155
三代新勁戰 125/BW S R 125
NEW CYGNUS-X 125



建議售價：NT 300元
(不含安裝費)

品名：CUXI 115 二代普利珠
編號：675A02CUXI1155/6/7/8/
9/10
規格：18*12mm*5g/6g/7g/8g
9g/10g
車種：CUXI 115



建議售價：NT 250元
(不含安裝費)

品名：JOG二代普利珠15*12mm
編號：606A02JOG32/42/52/62/72/82
92/102/112/122
規格：3g/4g/5g/6g/7g/8g/9g/10g
11g/12g
車種：ALL NEW VINO 50/BWS 100
CUXI 100/NEW CUXI 100
JOG 50/JOG 90/JOG 100
RS 100/RS Z-100
RS ZERO 100



建議售價：NT 250元
(不含安裝費)

品名：V125二代普利珠 20*15mm
編號：606A02V125122/132/142
152/162/172/182
規格：12g/13g/14g/15g/16g
17g/18g
車種：ADDRESS V125 G
GSR 125/GSR NEX 125



建議售價：NT 300元
(不含安裝費)

品名：D10二代普利珠16*13mm
編號：606A02D10452/52/62/72/82
92/132
規格：4.5g/5g/6g/7g/8g/9g/13g
車種：R1 100/IRX 115/RX 110
高手 100/JR 100
豪邁 50/D10 50



建議售價：NT 250元
(不含安裝費)

品名：GY6二代普利珠18*14mm
編號：606A02GY652/62/72/82/92/102/112
122/132
規格：5g/6g/7g/8g/9g/10g/11g/12g/13g
車種：GR 125/GT 125/150/JET-POWER 125
FIGHTER 125/150/NEW FIGHTER 150
迪爵 125/悍將 4V 125/Z1 125
V-LINK GP 125/MANY 100/110/125
VJR 100/110/125/奔騰 G3 125/G4 125/G5 125(10吋框)
G5 150/G5 125 (12吋框)/超五 125/150/RACING 125
RACING 150/豪邁 125/TIGRA 125/G6 125/150



建議售價：NT 250元
(不含安裝費)

A · 傳動 CVT SYSTEM

品名：四代勁戰
前驅動總成組
編號：999A032UBLL
規格：
車種：NEW CYGNUS-X 125
BW S R 125



建議售價：NT 1500元
(不含安裝費)

品名：CUXI 115
前驅動總成組
編號：99A03CUXI115LL
規格：
車種：CUXI 115



建議售價：NT 1500元
(不含安裝費)

品名：NCY D10鋁合金輕量化飛盤組
編號：690A05D102LL
規格：
車種：豪邁 50/D10 50



建議售價：NT 650元
(不含安裝費)

品名：NCY JOG90 手工型飛盤
編號：615A05J90HW
規格：
車種：JOG 90



建議售價：NT 400元
(不含安裝費)

品名：JOG 50 手工型飛盤
編號：615A05J50HW
規格：
車種：ALL NEW VINO 50
JOG 50



建議售價：NT 400元
(不含安裝費)

品名：CUXI115 手工型飛盤
編號：693A05CUXI115HW
規格：
車種：CUXI115



建議售價：NT 400元
(不含安裝費)

品名：勁戰 OFFLINE飛盤
編號：615A055TYOL
規格：
車種：BWS 125/BWS 125 X版
GTR AERO 125/GTR 125
勁戰 125/新勁戰 125
勁風光 125/三代新勁戰 125



建議售價：NT 500元
(不含安裝費)

品名：FIGHTER 6代
OFFLINE飛盤
編號：615A05FT60L
規格：
車種：六代 FIGHTER 150



建議售價：NT 500元
(不含安裝費)

品名：奔騰G5/RACING OFFLINE飛盤
 編號：615A05G50L
 規格：
 車種：奔騰 G5 125(10吋框)
 G6 125/G6 150



建議售價：NT 500元
 (不含安裝費)

品名：GY6 OFFLINE飛盤
 編號：615A05GY60L
 規格：
 車種：迪爵 125/BUBU 125
 V-LINK GP 125
 奔騰 G3 125/奔騰 G4 125
 豪邁 125/TIGRA 125



建議售價：NT 500元
 (不含安裝費)

品名：SUPER-4 OFFLINE飛盤
 編號：615A05J1000L
 規格：
 車種：BWS 100/CUXI 100
 NEW CUXI 100/JOG 100
 RS 100/RS Z-100
 RS ZERO 100



建議售價：NT 500元
 (不含安裝費)

品名：戰將/悍將/高手125
 OFFLINE飛盤
 編號：615A054V1500L
 規格：
 車種：JET-POWER 125/FIGHTER 125
 FIGHTER 150/NEW FIGHTER 150
 悍將 4V 125/Z1 125



建議售價：NT 650元
 (不含安裝費)

品名：VJR OFFLINE飛盤
 編號：693A05VJR0L
 規格：
 車種：MANY 100/MANY 110
 MANY 125/VJR 100
 VJR 110/VJR 125



建議售價：NT 400元
 (不含安裝費)

品名：JOG 新型六溝開閉盤
 編號：693A05JOG6
 規格：
 車種：JOG 50/JOG 90



建議售價：NT 800元
 (不含安裝費)

品名：RS100 六溝二代開閉盤
 編號：720A05J1006
 規格：
 車種：BWS 100/CUXI 100
 NEW CUXI 100/JOG 100
 RS 100/RS Z-100
 RS ZERO 100



建議售價：NT 900元
 (不含安裝費)

品名：GY6 六溝開閉盤
 編號：720A05GY66
 規格：
 車種：JET-POWER 125/FIGHTER 125
 FIGHTER 150/NEW FIGHTER 150
 迪爵 125/悍將 4V 125
 BUBU 125/TIGRA 125/G6 125
 G6 150/V-LINK GP 125
 奔騰 G3 125/奔騰G4 125
 奔騰 G5 125(10吋框)/VJR 110
 MANY 110/豪邁 125/Z1 125



建議售價：NT 900元
 (不含安裝費)

A · 傳動 CVT SYSTEM

品名：勁戰/GTR六溝開閉盤
 編號：720A05TY6
 規格：
 車種：BWS 125/BWS 125 X版
 GTR AERO 125/GTR 125
 勁戰 125/新勁戰 125
 勁風光 125/BW S R 125
 三代新勁戰 125
 NEW CYGNUS-X 125



建議售價：NT 900元
 (不含安裝費)

品名：D10 50 六溝開閉盤
 編號：693A05D106
 規格：
 車種：豪邁 50/D10 50



建議售價：NT 600元
 (不含安裝費)

品名：JR 100六溝式開閉盤
 編號：623A05JR6
 規格：
 車種：R1 100/RX 110
 高手 100/JR 100



建議售價：NT 800元
 (不含安裝費)

品名：RACING 125六溝開閉盤
 編號：623A05SR6
 規格：
 車種：奔騰 G5 150/RACING 125
 RACING 150



建議售價：NT 800元
 (不含安裝費)

品名：CUX1115 開閉盤總成
 編號：693A05CUX1115AA
 規格：
 車種：CUX1115



建議售價：NT 1800元
 (不含安裝費)

品名：二代 JR100 開閉盤總成
 編號：693A05JRAA2
 規格：
 車種：R1 100/RX 110
 高手 100/JR 100



建議售價：NT 1800元
 (不含安裝費)

品名：勁戰 黑賺開閉盤總成
 編號：693A05TYAATF
 規格：
 車種：BWS 125/BWS 125 X版
 GTR AERO 125/GTR 125
 勁戰 125/新勁戰 125
 勁風光 125/BW S R 125
 三代新勁戰 125
 NEW CYGNUS-X 125



建議售價：NT 2000元
 (不含安裝費)

品名：RS100 黑賺開閉盤總成
 編號：693A05RSAATF
 規格：
 車種：BWS 100/CUX1 100
 NEW CUX1 100/JOG 100
 RS 100/RS Z-100
 RS ZERO 100



建議售價：NT 2000元
 (不含安裝費)

品名：SMAX 黑賺開閉盤總成
 編號：693A05SMAXAATF
 規格：
 車種：SMAX 155
 FORCE 155



建議售價：NT 2600元
 (不含安裝費)

品名：MANY110/VJR110
 黑賺開閉盤總成
 編號：693A05MANYAATF
 規格：
 車種：MANY 110/VJR 110
 VJR 125/MANY 125



建議售價：NT 2000元
 (不含安裝費)

品名：FIGHTER 6代黑賺開閉盤總成
 編號：693A05FT6AATF
 規格：
 車種：六代 FIGHTER 150



建議售價：NT 2000元
 (不含安裝費)

品名：GY6 黑賺開閉盤總成
 編號：693A05GY6AATF
 規格：
 車種：JET-POWER 125/FIGHTER 125
 FIGHTER 150/迪爵 125
 NEW FIGHTER 150
 悍將 4V 125/豪邁 125
 V-LINK GP 125/Z1 125
 奔騰 G3 125/奔騰 G4 125
 奔騰 G5 125(10吋框)



建議售價：NT 2000元
 (不含安裝費)

品名：耐高溫JOG 50大彈簧
 編號：723A09JOG10/15/20
 規格：1000RPM-黑/1500RPM-黃
 2000RPM-紅
 車種：JOG 50/JOG 90



建議售價：NT 250元
 (不含安裝費)

品名：耐高溫RS 100大彈簧
 編號：723A09RS10/12/15/20
 規格：1000RPM-黑/1200RPM-橘
 1500RPM-黃/2000RPM-紅
 車種：BWS 100/CUXI 100
 NEW CUXI 100/RS 100
 RS Z-100/RS ZERO 100



建議售價：NT 250元
 (不含安裝費)

品名：耐高溫勁戰 125大彈簧
 編號：723A095TY10/15/20
 規格：1000RPM-黑/1500RPM-黃
 2000RPM-紅
 車種：BWS 125/BWS 125 X版
 GTR AERO 125/GTR 125
 勁戰 125/新勁戰 125
 勁風光 125/三代新勁戰 125



建議售價：NT 350元
 (不含安裝費)

品名：耐高溫D10大彈簧
 編號：723A09D1010/15/20
 規格：1000RPM-黑/1500RPM-黃
 2000RPM-紅
 車種：豪邁 50/D10 50
 G6 125/G6 150



建議售價：NT 250元
 (不含安裝費)

A · 傳動 CVT SYSTEM

品名：耐高溫HONDA 100車系大彈簧
 編號：723A09JR10/12/15/20
 規格：1000RPM-黑/1200RPM-橘
 1500RPM-黃/2000RPM-紅
 車種：R1 100/RX 110
 高手 100/JR 100
 MANY 100/VJR 100



建議售價：NT 250元
 (不含安裝費)

品名：耐高溫四代勁戰大彈簧
 編號：723A092UB10/12/15
 18gr4
 規格：1000RPM-黑
 1200RPM-橘
 1500RPM-黃
 1800RPM-綠
 車種：NEW CYGNUS-X 125
 BW S R 125



建議售價：NT 350元
 (不含安裝費)

品名：耐高溫GY6大彈簧
 編號：723A09GY610/15/20
 規格：1000RPM-黑/1500RPM-黃
 2000RPM-紅
 車種：GR 125/GT 125/GT 150
 IRX 115/FIGHTER 125
 FIGHTER 150/迪爵 125
 悍將 4V 125/V-LINK GP 125
 奔騰 G3/G4/G5 125/豪邁 125



建議售價：NT 350元
 (不含安裝費)

品名：耐高溫ADDRESS V125大彈簧
 編號：723A09V12510/15/20
 規格：1000RPM-黑/1500RPM-黃
 2000RPM-紅
 車種：ADDRESS V125 G
 GSR 125/GSR NEX 125



建議售價：NT 250元
 (不含安裝費)

品名：NCY JOG小彈簧
 編號：660A10JOG10/15/20
 規格：1000RPM-藍/1500RPM-黃
 2000RPM-紅
 車種：BWS 100/CUXI 100
 NEW CUXI 100/JOG 50
 JOG 90/JOG 100
 RS 100/RS Z-100
 RS ZERO 100



建議售價：NT 200元
 (不含安裝費)

品名：勁戰125小彈簧
 編號：677A105TY10/15
 660A105TY20
 規格：1000RPM-藍/1500RPM-黃
 2000RPM-紅
 車種：BWS 125/BWS 125 X版
 GTR AERO 125/GTR 125
 勁戰 125/新勁戰 125
 勁風光 125/BW S R 125
 三代新勁戰 125
 NEW CYGNUS-X 125



建議售價：NT 250元
 (不含安裝費)

品名：D10 50小彈簧
 編號：619A10DI010/15/20
 規格：1000RPM-藍/1500RPM-黃
 2000RPM-紅
 車種：豪邁 50/D10 50



建議售價：NT 200元
 (不含安裝費)

品名：GY6小彈簧
 編號：619A10GY610/15/20
 規格：1000RPM-藍/1500RPM-黃
 2000RPM-紅
 車種：JET-POWER 125/IRX 115/Z1 125
 FIGHTER 125/FIGHTER 150
 NEW FIGHTER 150/迪爵 125
 悍將 4V 125/BUBU 125/豪邁 125
 V-LINK GP 125/奔騰 G3 125
 奔騰 G4 125/奔騰 G5 125(10吋框)



建議售價：NT 200元
 (不含安裝費)

品名：D10後驅
 編號：693A11D10
 規格：
 車種：豪邁 50
 D10 50



建議售價：NT 700元
 (不含安裝費)

品名：V125競技輕量化後驅
 編號：693A11V125GR
 規格：
 車種：ADDRESS V125 G



建議售價：NT 750元
 (不含安裝費)

品名：勾引/JR/4-U/M10
 3D競技型後驅/綠色
 編號：693A11G0GR
 規格：
 車種：RX 110/高手 100/JR 100
 MANY 100/MANY 110
 VJR 100/VJR 110
 VJR 125/MANY 125



建議售價：NT 1000元
 (不含安裝費)

品名：GY6競技型後驅/綠色
 編號：693A11GY6GR
 規格：
 車種：JET-POWER 125/IRX 115
 FIGHTER 125/FIGHTER 150
 NEW FIGHTER 150/迪爵 125
 悍將 4V 125/BUBU 125
 V-LINK GP 125/奔騰 G3 125
 奔騰 G4 125/奔騰 G5 125(10吋框)
 豪邁 125/TIGRA 125/TIGRA 150
 六代 FIGHTER 150/G6 125/G6 150



建議售價：NT 1000元
 (不含安裝費)

品名：CUX1115
 競技型後驅/綠色
 編號：693A11CUX1115GR
 規格：
 車種：CUX1115



建議售價：NT 1000元
 (不含安裝費)

品名：SMAX 競技型後驅/綠色
 編號：693A11SMAXGR
 規格：
 車種：SMAX 155
 FORCE 155



建議售價：NT 1500元
 (不含安裝費)

品名：RACING/G5150競技型後驅/綠色
 編號：693A11SRGR
 規格：
 車種：奔騰 G5 150/超五 125
 超五 150/RACING 125
 RACING 150



建議售價：NT 1000元
 (不含安裝費)

品名：JOG/SUPER-4/RS競技型後驅/綠色
 編號：693A11JOGGR
 規格：
 車種：BWS 100/CUXI 100
 NEW CUXI 100/JOG 50
 JOG 90/JOG 100
 RS 100/RS Z-100
 RS ZERO 1000



建議售價：NT 1000元
 (不含安裝費)

A · 傳動 CVT SYSTEM

品名：勁戰/馬車/SV競技型後驅/綠色
 編號：693A115TYGR
 規格：
 車種：BWS 125/BWS 125 X版
 GTR AERO 125/GTR 125
 勁戰 125/新勁戰 125
 勁風光 125/三代新勁戰 125
 NEW CYGNUS-X 125
 BW S R 125



建議售價：NT 1000元
 (不含安裝費)

品名：勁戰/馬車/MAX/GTR N型碗公
 編號：720A125TYN
 規格：
 車種：BWS 125/BWS 125 X版
 GTR AERO 125/GTR 125
 勁戰 125/新勁戰 125
 三代新勁戰 125
 NEW CYGNUS-X 125
 BW S R 125



建議售價：NT 900元
 (不含安裝費)

品名：CUXI/RS-Z 3D N型鑽孔噴砂碗公
 編號：623A12CUXIN
 規格：
 車種：CUXI 100/NEW CUXI 100
 RS Z-100/RS ZERO 100



建議售價：NT 800元
 (不含安裝費)

品名：D10 3D噴砂鑽孔碗公
 編號：693A12D102
 規格：
 車種：豪邁 50/D10 50



建議售價：NT 700元
 (不含安裝費)

品名：RACING/G5 150 N型碗公
 編號：623A12SRN
 規格：
 車種：奔騰 G5 150/超五 125
 超五 150/RACING 125
 RACING 150



建議售價：NT 900元
 (不含安裝費)

品名：豪邁/奔騰/三冠王N型碗公
 編號：6144A12GY6N
 規格：
 車種：JET-POWER 125/IRX 115/Z1 125
 FIGHTER 125/FIGHTER 150
 NEW FIGHTER 150/迪爵 125
 悍將 4V 125/V-LINK GP 125
 BUBU 125/奔騰 G5 125(10吋框)
 奔騰 G3 125/奔騰 G4 125
 G6 125/G6 150/豪邁 125
 TIGRA 125/六代 FIGHTER 150



建議售價：NT 900元
 (不含安裝費)

品名：JOG/RS100/VINO
 N型鑽孔噴砂碗公
 編號：6106A12JOGN
 規格：
 車種：BWS 100/JOG 50
 JOG 90/JOG 100
 RS 100/BWS 50



建議售價：NT 600元
 (不含安裝費)

品名：CUXI115 N型碗公
 編號：693A12CUXI115N
 規格：
 車種：CUXI115



建議售價：NT 1000元
 (不含安裝費)

品名：豪邁/奔騰/三冠王 達特黑鍍碗公

編號：6106A12GY6D

規格：

車種：JET-POWER 125/IRX 115
FIGHTER 125/FIGHTER 150
NEW FIGHTER 150/迪爵 125
悍將 4V 125/BUBU 125
V-LINK GP 125
奔騰 G3 125/G4 125
G5 125(10吋框)/豪邁 125
TIGRA 125/六代 FIGHTER 150/G6 125/G6 150



建議售價：NT 1000元
(不含安裝費)

品名：豪邁/奔騰/三冠王 塔吉特黑鍍碗公

編號：6106A12GY6T

規格：

車種：JET-POWER 125/IRX 115
FIGHTER 125/FIGHTER 150
NEW FIGHTER 150/迪爵 125
悍將 4V 125/BUBU 125
V-LINK GP 125
奔騰 G3 125/G4 125
G5 125(10吋框)/豪邁 125
TIGRA 125/六代 FIGHTER 150/G6 125/G6 150



建議售價：NT 1000元
(不含安裝費)

品名：JOG/RS100/VINO 達特黑鍍碗公

編號：6106A12JOGD

規格：

車種：BWS 100/JOG 50
JOG 90/JOG 100
RS 100



建議售價：NT 1000元
(不含安裝費)

品名：JOG/RS100/VINO 塔吉特黑鍍碗公

編號：6106A12JOGT

規格：

車種：BWS 100/JOG 50
JOG 90/JOG 100
RS 100



建議售價：NT 1000元
(不含安裝費)

品名：勁戰/馬車/MAX/GTR
達特黑鍍碗公

編號：6106A125TYD

規格：

車種：BWS 125/BWS 125 X版
GTR AERO 125/GTR 125
勁戰 125/新勁戰 125
三代新勁戰 125
NEW CYGNUS-X 125
BW S R 125



建議售價：NT 1000元
(不含安裝費)

品名：勁戰/馬車/MAX/GTR
塔吉特黑鍍碗公

編號：6106A125TYT

規格：

車種：BWS 125/BWS 125 X版
GTR AERO 125/GTR 125
勁戰 125/新勁戰 125
三代新勁戰 125
NEW CYGNUS-X 125
BW S R 125



建議售價：NT 1000元
(不含安裝費)

品名：勁戰/馬車/MAX/GTR 達特黑鍍碗公

編號：6106A125TYDFT

規格：

車種：BWS 125/BWS 125 X版
GTR AERO 125/GTR 125
勁戰 125/新勁戰 125
三代新勁戰 125
NEW CYGNUS-X 125
BW S R 125



建議售價：NT 1000元
(不含安裝費)

品名：勁戰/馬車/MAX/GTR 塔吉特黑鍍碗公

編號：6106A125TYTFT

規格：

車種：BWS 125/BWS 125 X版
GTR AERO 125/GTR 125
勁戰 125/新勁戰 125
三代新勁戰 125
NEW CYGNUS-X 125
BW S R 125



建議售價：NT 1000元
(不含安裝費)

A · 傳動 CVT SYSTEM

品名：豪邁/奔騰/三冠王 達特黑賺碗公
 編號：6144A12GY6DFT
 規格：
 車種：JET-POWER 125/IRX 115/Z1 125
 FIGHTER 125/FIGHTER 150
 NEW FIGHTER 150/迪爵 125
 悍將 4V 125/BUBU 125
 V-LINK GP 125/G3 125/G4 125
 G5 125(10吋框)/豪邁 125/TIGRA 125
 六代 FIGHTER 150/G6 125/G6 150



建議售價：NT 1000元
 (不含安裝費)

品名：豪邁/奔騰/三冠王 塔吉特黑賺碗公
 編號：6144A12GY6TFT
 規格：
 車種：JET-POWER 125/IRX 115/Z1 125
 FIGHTER 125/FIGHTER 150
 NEW FIGHTER 150/迪爵 125
 悍將 4V 125/BUBU 125
 V-LINK GP 125/G3 125/G4 125
 G5 125(10吋框)/豪邁 125/TIGRA 125
 六代 FIGHTER 150/G6 125/G6 150



建議售價：NT 1000元
 (不含安裝費)

品名：G6 達特黑賺碗公((大組)
 編號：6144A12G6TFT
 規格：
 車種：G6 125
 G6 150



※G6 125/150為2015年後出廠使用

建議售價：NT 1000元
 (不含安裝費)

品名：G6 塔吉特黑賺碗公(大組)
 編號：6144A12G6TFT
 規格：
 車種：G6 125
 G6 150



※G6 125/150為2015年後出廠使用

建議售價：NT 1000元
 (不含安裝費)

品名：JOG/RS100/VINO
 達特黑賺碗公
 編號：6106A12JOGDFT
 規格：
 車種：BWS 100/JOG 50
 JOG 90/JOG 100
 RS 100



建議售價：NT 1000元
 (不含安裝費)

品名：悍將 滑動片
 編號：615A174VLL
 規格：
 車種：JET-POWER 125/FIGHTER 125
 FIGHTER 150/NEW FIGHTER 150
 Z1 125



建議售價：NT 50元/組
 (不含安裝費)

品名：M10100/高手100滑動片
 編號：615A17X100LL
 規格：
 車種：R1 100/IRX 115
 RX 110/高手 100



建議售價：NT 50元/組
 (不含安裝費)

品名：V125 滑動片
 編號：615A17V125LL
 規格：
 車種：ADDRESS V125 G
 GSR 125/GSR NEX 125



建議售價：NT 50元/組
 (不含安裝費)

品名：RS/勁戰 競技型超耐磨滑動片

編號：675A17RSRLL

規格：

車種：BWS 100/BWS 125

BWS 125 X版/CUXI 100

NEW CUXI 100/GTR 125

GTR AERO 125/JOG 100

RS 100/RS Z-100/RS ZERO 100/勁戰 125

新勁戰 125/勁風光 125/三代新勁戰 125

SMAX 155/CUXI 115/NEW CYGNUS-X 125

BW S R 125/FORCE 155



建議售價：NT 50元/組
(不含安裝費)

品名：D10 50競技型超耐磨滑動片

編號：675A17D10R

規格：

車種：豪邁 50/D10 50



建議售價：NT 50元/組
(不含安裝費)

品名：JR100 競技型超耐磨滑動片

編號：675A17JR100

規格：

車種：JR 100



建議售價：NT 50元/組
(不含安裝費)

品名：GY6/奔騰 競技型超耐磨滑動片

編號：675A17GY6RLL

規格：

車種：IRX 115/迪爵 125

BUBU 125/V-LINK GP 125

MANY 100/MANY 110

VJR 100/VJR 110/奔騰 G3 125

奔騰 G4 125/奔騰 G5 125(10吋框)

奔騰 G5 150/奔騰 G5 125 (12吋框)

超五 125/超五 150/RACING 125

RACING 150/豪邁 125/TIGRA 125



建議售價：NT 50元/組
(不含安裝費)

品名：勁戰 OFFLINE

前驅動套件組/二代

編號：999A245TY0L2

規格：

車種：BWS 125/BWS 125 X版

GTR AERO 125/GTR 125

勁戰 125/新勁戰 125

勁風光 125

三代新勁戰 125



建議售價：NT 2500元
(不含安裝費)

品名：四代勁戰 OFFLINE

前驅動套件組/一代

編號：999A242UB0L1

規格：

車種：NEW CYGNUS-X 125



建議售價：NT 2500元
(不含安裝費)

品名：勁戰 OFFLINE

前驅動套件組/二代

編號：999A245TY0L2

規格：

車種：BWS 125/BWS 125 X版

GTR AERO 125/GTR 125

勁戰 125/新勁戰 125

勁風光 125

三代新勁戰 125



建議售價：NT 2500元
(不含安裝費)

品名：G3/G4/GY6 OFFLINE前驅動套件組

編號：999A24GY60L

規格：

車種：迪爵 125

豪邁 125

奔騰 G3 125

奔騰 G4 125

V-LINK GP 125



建議售價：NT 2500元
(不含安裝費)

A · 傳動 CVT SYSTEM

品名：RS100 OFFLINE前驅動套件組

編號：999A24RSOL

規格：

車種：RS 100/RS Z-100

RS ZERO 100

BWS 100

CUXI 100

NEW CUXI 100



建議售價：NT 2500元
(不含安裝費)

品名 RACING OFFLINE前驅動套件組

編號 999A24SROL

規格

車種 奔騰 G5 150

超五 125

超五 150

RACING 125

RACING 150



建議售價：NT 2500元
(不含安裝費)

品名：V-JR/MANY110 OFFLINE前驅動套件組

編號：999A24VJR1100L

規格：

車種：MANY 100/MANY 110

VJR 100

VJR 110

VJR 125

MANY 125



建議售價：NT 2500元
(不含安裝費)

品名：FIGHTER OFFLINE前驅動套件組

編號：999A244V1500L

規格：

車種：FIGHTER 125

FIGHTER 150

悍將 4V 125



建議售價：NT 2700元
(不含安裝費)

品名：FIGHTER 6代 OFFLINE前驅動套件組

編號：999A24FT60L

規格：

車種：六代 FIGHTER 150



建議售價：NT 2700元
(不含安裝費)

品名：RS 達特黑賺後驅動組

編號：999A25SRDFT

規格：

車種：BWS 100/JOG 50

JOG 90/JOG 100

RS 100



建議售價：NT 2200元
(不含安裝費)

品名：雷霆/G6(大組)

塔吉特黑賺後驅動組

編號：999A25SRTFT

規格：

車種：G6 125

G6 150



※G6 125/150為2015年後出廠使用

建議售價：NT 2200元
(不含安裝費)

品名：雷霆/G6(大組)

達特黑賺後驅動組

編號：999A25SRDFT

規格：

車種：G6 125

G6 150



※G6 125/150為2015年後出廠使用

建議售價：NT 2200元
(不含安裝費)

品名：勁戰 達特黑賺後驅動組

編號：999A255TYDFT

規格：

車種：BWS 125/BWS 125 X版
GTR AERO 125/GTR 125
勁戰 125/新勁戰 125
BW S R 125
三代新勁戰 125
NEW CYGNUS-X 125



建議售價：NT 2200元
(不含安裝費)

品名：勁戰 塔吉特黑賺後驅動組

編號：999A255TYTFT

規格：

車種：BWS 125/BWS 125 X版
GTR AERO 125/GTR 125
勁戰 125/新勁戰 125
BW S R 125
三代新勁戰 125
NEW CYGNUS-X 125



建議售價：NT 2200元
(不含安裝費)

品名：GY6 達特黑賺後驅動組

編號：999A25GY6DFT

規格：

車種：JET-POWER 125/IRX 115
FIGHTER 125/150
BUBU 125/迪爵 125
NEW FIGHTER 150
悍將 4V 125/V-LINK GP 125
G3 125/G4 125/G5 125(10吋框)
豪邁 125/TIGRA 125
六代 FIGHTER 150/G6 125/G6 150



建議售價：NT 2200元
(不含安裝費)

品名：GY6 塔吉特黑賺後驅動組

編號：999A25GY6TFT

規格：

車種：JET-POWER 125/IRX 115
FIGHTER 125/150
BUBU 125/迪爵 125
NEW FIGHTER 150
悍將 4V 125/V-LINK GP 125
G3 125/G4 125/G5 125(10吋框)
豪邁 125/TIGRA 125
六代 FIGHTER 150/G6 125/G6 150



建議售價：NT 2200元
(不含安裝費)



超機能炫彩煞車拉桿



旋鈕式可調煞車拉桿



雙油線雙色凸輪式加油座



鋁合金握把套(A-F款)



星耀鋁合金握把套



傳動

CNC輕量化三角台



3D雙色/紅白機油缸蓋

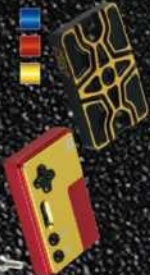

雙色掛勾



N-17前叉組-山海版/怒活版



*233CM-掛碟專用
彩色高壓油管組
(110CM/223CM)



鍛造四活卡鉗



ES鍛造鋁鋼圈/前碟&後碟



固定圓碟

固定圓碟/後碟專用



N-17浮動圓碟/劃線碟



極煞犀牛夾令片

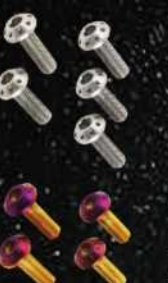

金賺/鈦賺碟盤螺絲



靜音排氣管-前段白鐵/黑管

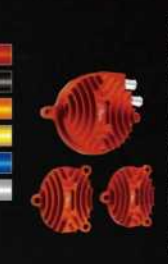

二代汽缸頭散熱組

改裝套件組一

日本限定版簡易式拉桿



起動馬達總成



OFFLINE
前驅動套件組/一代



黑賺後驅動組



黑賺開閉盤總成組



破轉速空燃比調整器



前輪心



汽門蓋/鍍鈦



NCY MOTOR SPORTS

千葉興業有限公司

CHIAN-YIE INDUSTRIAL CO., LTD.
<http://www.ncy-motor.com.tw>

HEAD TEL:886-6-7261788 FAX:886-6-7261757
OFFICE 台南市佳里區海墘里業平路1-2-12號
NORTH TEL:886-2-22967266/22967287 FAX:886-2-22967286
OFFICE 新北市五股區成業路一段7巷39-2號1F
No.39-2, Ln. 7, Sec. 1, Chengnai Rd., Wugu Dist., New Taipei City 24869, Taiwan



品名：豪邁125排氣管墊片
 編號：624B08GY6A1/A2/A3/A4
 規格：A1/A2/A3/A4
 車種：豪邁 125



A1
A2 A3 A4

品名：FORCE/SMAX
 靜音排氣管-前段白鐵/黑管
 編號：652B01FORCEBKST11
 規格：
 車種：FORCE 155
 SMAX 155



建議售價：NT 3800元
 (不含安裝費)

品名：新勁戰靜音排氣管-前段白鐵/黑管
 編號：652B014C6BKST11
 規格：
 車種：新勁戰 125
 三代新勁戰 125



建議售價：NT 3800元
 (不含安裝費)

品名：四代勁戰靜音排氣管-前段白鐵/黑管
 編號：652B012UBBKST11
 規格：
 車種：NEW CYGNUS-X 125
 BW S R 125



建議售價：NT 3800元
 (不含安裝費)

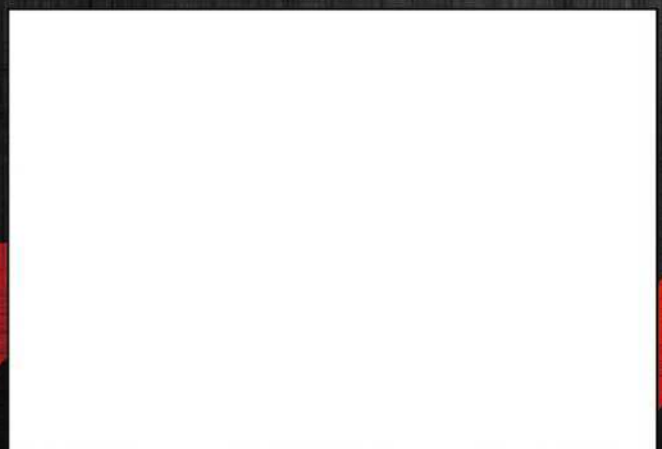
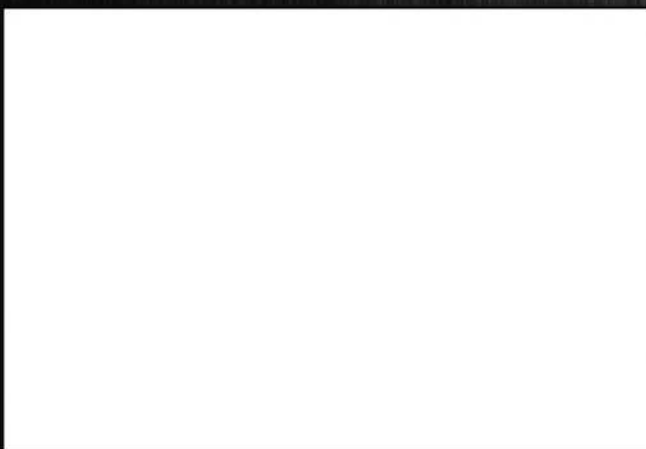



品名：YAMAHA車系彩鈦二次回壓蓋
 編號：690C06YAFGLL
 規格：
 車種：CUXI 100/JOG 100
 RS 100/勁風光 125



建議售價：NT 150元/單組
 (不含安裝費)

品名：勁戰/HONDA彩鈦二次回壓蓋
 編號：638C065TYFGLL
 規格：
 車種：GTR 125/勁戰 125
 新勁戰 125/R1 100
 迪爵 125/高手 100
 悍將 4V 125/V-LINK GP 125
 JR 100/奔騰 G3 125
 奔騰 G4 125/豪邁 50
 豪邁 125/雲豹 150
 雲豹 200



建議售價：NT 150元/單個
 (不含安裝費)

極熱犀牛

【最新賽車級來令片・讓你熱得更銳利】



— 產品相關資訊及可至NCY官網或官方粉絲團查看 —



100% 4T 酯類全合成機車機油

採用 PAO+酯類 合成之工廠線比賽用油，適合大口徑氣缸、重度改裝速克達、重型機車、越野車、檔車等熱血玩家使用，增強馬力穩定輸出。

符合API SM / JASO MA2 認證

VROOAM推薦此產品給需要有以下認證的競技型賽車和高性能機車使用：API SM/SL/SJ/SH/SG/SF; JASO MA2/MA。



千葉興業有限公司
CHIAN-YIE INDUSTRIAL CO., LTD.

VROOAM 福潤機油 台灣總代理

HEAD OFFICE TEL:886-6-7261768 FAX:886-6-7261757
台南市佳里區海澄里榮幸寮12-12號
No.12-12, Lai-Chian Liao, Hai-Cheng Li, Jiali Dist., Tainan City 72261, Taiwan
NORTH OFFICE TEL:886-2-22967266/ 22967267 FAX:886-2-22967286
新北市五股區成泰路一段7巷38-2號1F
No.38-2, Ln. 7, Sec. 1, Chengtai Rd., Wugu Dist., New Taipei City 24869, Taiwan





【創新】

N-12

側邊電鍍

熱血色彩再沸騰

溝槽切削

增加散熱面積

外盤厚度4mm

符合國際安全標準

圓孔增強排除細屑

品名：N-12 JOG 浮動圓碟200MM
 編號：414D01JOG200ROB
 規格：200MM
 車種：CUXI 100/NEW CUXI 100
 JOG 50/JOG 90/JOG 100
 RS 100/RS Z-100
 RS ZERO 100/CUXI 115



建議售價：NT 3000元
 (不含安裝費)

品名：N-12 勁戰 浮動圓碟245MM
 編號：414D015TY245ROB
 規格：245MM
 車種：BWS 125/BWS 125 X版
 勁戰 125/新勁戰 125
 三代新勁戰 125
 NEW CYGNUS-X 125
 BW S R 125



建議售價：NT 3500元
 (不含安裝費)

品名：N-12 勁戰 浮動圓碟260MM
 編號：414D015TY260ROB
 規格：260MM
 車種：BWS 125/BWS 125 X版
 勁戰 125/新勁戰 125
 三代新勁戰 125
 NEW CYGNUS-X 125
 BW S R 125



建議售價：NT 3500元
 (不含安裝費)

品名：N-12 GTR 125
 浮動圓碟220MM
 編號：414D01GTR220ROB
 規格：220MM
 車種：GTR 125/勁風光 125



建議售價：NT 3000元
 (不含安裝費)

品名：N-12 GTR AERO 125
 浮動圓碟220MM
 編號：414D01AERO220ROB
 規格：220MM
 車種：GTR AERO 125



建議售價：NT 3000元
 (不含安裝費)

品名：N-12 SMAX 浮動圓碟267MM
 編號：414D01SMAX267ROB
 規格：267MM
 車種：SMAX 155/FORCE 155

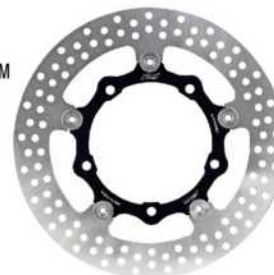

建議售價：NT 3500元
 (不含安裝費)

品名：N-12
FIGHTER浮動圓碟260MM
編號：414D01FT260ROB
規格：260MM
車種：FIGHTER 125/FIGHTER 150
NEW FIGHTER 150/JET S 125



建議售價：NT 3500元
(不含安裝費)

品名：N-12 HONDA 浮動圓碟200MM
編號：414D01H200ROB
規格：200MM
車種：R1 100/高手 100
悍將 4V 125/JR 100
MANY 100/MANY 110
VJR 100/VJR 110
奔騰 G3 125/奔騰 G4 125
D10 50



建議售價：NT 3000元
(不含安裝費)

品名：N-12 HONDA 浮動圓碟220MM
編號：414D01H220ROB
規格：220MM
車種：R1 100/高手 100
悍將 4V 125/JR 100
MANY 100/MANY 110
VJR 100/VJR 110
VJR 125/奔騰 G3 125
奔騰 G4 125/MANY 125
D10 50/Z1 125



建議售價：NT 3000元
(不含安裝費)

品名：N-12 G5/RACING浮動圓碟240MM
編號：414D01G5240ROB
規格：240MM
車種：奔騰 G5 150/超五 150
奔騰 G5 125 (12吋框)
RACING 125/RACING 150
G6 125/G6 150
RACING S 125



建議售價：NT 3500元
(不含安裝費)

品名：N-12 G5/RACING浮動圓碟260MM
編號：414D01G5260ROB
規格：260MM
車種：奔騰 G5 150
奔騰 G5 125 (12吋框)
超五 125/超五 150
RACING 125/RACING 150
G6 125/G6 150



建議售價：NT 3500元
(不含安裝費)

品名：N-12 GP125 浮動圓碟220mm
編號：414D01GP220ROB
規格：220MM
車種：V-LINK GP 125
奔騰 G5 125(10吋框)



建議售價：NT 3000元
(不含安裝費)

品名：N-12 V125 浮動圓碟200MM
編號：414D01V125200ROB
規格：200MM
車種：ADDRESS V125 G



建議售價：NT 3000元
(不含安裝費)

品名：N-12 GSR/J-POWER
浮動圓碟220MM
編號：414D01GSR220ROB
規格：220MM
車種：GSR 125/GSR NEX 125
JET-POWER 125



建議售價：NT 3000元
(不含安裝費)



品名：N-12 TIGRA
浮動圓碟245MM/ABS版
編號：414D01TIGRA245ROBA
規格：245MM/ABS版
車種：TIGRA 125
TIGRA 150



建議售價：NT 3500元
(不含安裝費)

品名：N-12 TIGRA 浮動圓碟245mm
編號：414D01TIGRA245ROB
規格：245MM
車種：TIGRA 125
TIGRA 150



建議售價：NT 3500元
(不含安裝費)

品名：N-12 六代FIGHTER
浮動圓碟260MM
編號：999D01FT260ROBLL
規格：260MM
車種：六代FIGHTER 150



建議售價：NT 3700元
(不含安裝費)

品名：YAMAHA R3 浮動圓碟298mm
編號：414D01R3298ROB
規格：298MM
車種：R3

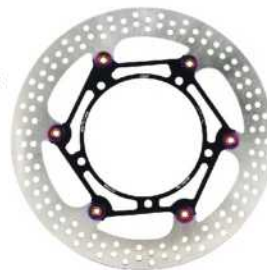

建議售價：NT 5000元
(不含安裝費)

品名：T-MAX
浮動圓碟300mm/前左
編號：414D01TMAX300FLROB
規格：300MM/前左
車種：T-MAX 530

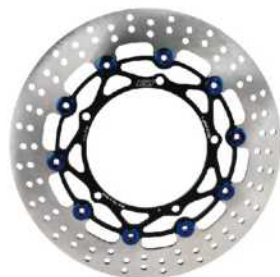

建議售價：NT 5000元
(不含安裝費)

品名：T-MAX
浮動圓碟300mm/前右
編號：414D01TMAX300FRROB
規格：300mm/前右
車種：T-MAX 530

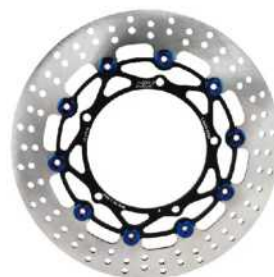

建議售價：NT 5000元
(不含安裝費)

品名：T-MAX
浮動圓碟282mm/後
編號：414D01TMAX282RRROB
規格：282MM/後
車種：T-MAX 530



建議售價：NT 5000元
(不含安裝費)

品名：HONDA 狼牙浮動劃線碟220MM
編號：414D01H220BWTBKB/S1B
規格：220MM-黑/銀
車種：R1 100/RX 110
高手 100/悍將 4V 125
JR 100/MANY 100
MANY 110/VJR 100
VJR 110/奔騰 G3 125
奔騰 G4 125/D10 50
VJR 125/MANY 125



建議售價：NT3500元
(不含安裝費)

品名：HONDA 狼牙浮動劃線碟200MM
 編號：414D01H200BWTBKB/S1B
 規格：黑/銀
 車種：R1 100/高手 100
 悍將 4V 125/JR 100
 MANY 100/MANY 110
 VJR 100/VJR 110
 奔騰 G3 125/奔騰 G4 125
 D10 50



建議售價：NT 3500元
 (不含安裝費)

品名：JOG 狼牙浮動劃線碟200MM
 編號：414D01JOG200BWTBKB/S1B
 規格：黑/銀-200MM
 車種：CUXI 100/NEW CUXI 100
 JOG 50/JOG 90/JOG 100
 RS 100/RS Z-100
 RS ZERO 100/CUXI 115



建議售價：NT 3500元
 (不含安裝費)

品名：GSR 狼牙浮動劃線碟220MM
 編號：414D01GSR220BWTBKB/S1B
 規格：黑/銀-220MM
 車種：GSR 125/GSR NEX 125
 JET-POWER 125



建議售價：NT 3500元
 (不含安裝費)

品名：AERO
 狼牙浮動劃線碟220MM
 編號：414D01AERO220BWTBKB/S1B
 規格：220MM-黑/銀
 車種：GTR AERO 125



建議售價：NT 3500元
 (不含安裝費)

品名：G5/RACING
 狼牙浮動劃線碟260MM
 編號：414D01G5260BWTBKB/S1B
 規格：260MM-黑/銀
 車種：奔騰 G5 125 (12吋框)
 奔騰 G5 150/超五 125
 超五 150/RACING 125
 RACING 150/G6 125
 G6 150



建議售價：NT 4000元
 (不含安裝費)

品名：G5/RACING
 狼牙浮動劃線碟240MM
 編號：414D01G5240BWTBKB/S1B/BKB
 規格：銀/黑-240MM
 車種：奔騰 G5 125 (12吋框)
 奔騰 G5 150/超五 150
 RACING 125/RACING 150
 G6 125/G6 150
 RACING S 125



建議售價：NT 4000元
 (不含安裝費)

品名：BS圓碟 G5/雷霆 240mmL版
 編號：414D01G5240BSLGOBK/GOBL/GOGO/GOPU/GOSI/PUBK/PUBL/PUGO/PUPU/PUSI/REBK/REBL/REGO
 REPU/RESI/BKBL/BKBL/BKGO/BKPU/BKSI/BLBK/BLBL/BLGO/BLPU/BLSI
 規格：【內盤】- 紅/黑/藍/金/紫
 【浮動扣】- 金鈦/黑鈦/藍鈦/紫鈦/銀
 車種：奔騰 G5 125 (12吋框)/奔騰 G5 150/超五 150/RACING 125/RACING 150/G6 125
 G6 150/RACING KING 180/RACING S 125



建議售價：NT 4500元
 (不含安裝費)



品名：BS劃線碟 G5/雷霆 240mmE版
 編號：4414D01G5240BSEGOBK/GOBL/GOGO/GOPU/GOSI/PUBK/PUBL/PUGO/PUPU/PUSI/REBK/REBL/REGO
 REPU/RESI/BKBK/BKBL/BKGO/BKPU/BKSI/BLBK/BLBL/BLGO/BLPU/BLSI
 規格：【內盤】- 紅/黑/藍/金/紫
 【浮動扣】- 金鈦/黑鈦/藍鈦/紫鈦/銀
 車種：奔騰 G5 125 (12吋框)/奔騰 G5 150/超五 150/RACING 125/RACING 150/G6 125
 G6 150/RACING KING 180/RACING S 125



建議售價：NT 4800元
 (不含安裝費)

品名：BS圓碟 HONDA200mmL版
 編號：414D01H200BSLGOBK/GOBL/GOGO/GOPU/GOSI/PUBK/PUBL/PUGO/PUPU/PUSI/REBK/REBL/REGO
 REPU/RESI/BKBK/BKBL/BKGO/BKPU/BKSI/BLBK/BLBL/BLGO/BLPU/BLSI
 規格：【內盤】- 紅/黑/藍/金/紫
 【浮動扣】- 金鈦/黑鈦/藍鈦/紫鈦/銀
 車種：R1 100/高手 100/悍將 4V 125/JR 100/MANY 100/MANY 110/VJR 100/VJR 110/奔騰 G3 125
 奔騰 G4 125/D10 50



建議售價：NT 4000元
 (不含安裝費)

品名：BS劃線碟 HONDA200mmE版
 編號：414D01H200BSEGOBK/GOBL/GOGO/GOPU/GOSI/PUBK/PUBL/PUGO/PUPU/PUSI/REBK/REBL/REGO
 REPU/RESI/BKBK/BKBL/BKGO/BKPU/BKSI/BLBK/BLBL/BLGO/BLPU/BLSI
 規格：【內盤】- 紅/黑/藍/金/紫
 【浮動扣】- 金鈦/黑鈦/藍鈦/紫鈦/銀
 車種：R1 100/高手 100/悍將 4V 125/JR 100/MANY 100/MANY 110/VJR 100/VJR 110/奔騰 G3 125
 奔騰 G4 125/D10 50



建議售價：NT 4300元
 (不含安裝費)

品名：BS圓碟 GSR/JET220mmL版
 編號：414D01GSR220BSLGOBK/GOBL/GOGO/GOPU/GOSI/PUBK/PUBL/PUGO/PUPU/PUSI/REBK/REBL/REGO
 REPU/RESI/BKBK/BKBL/BKGO/BKPU/BKSI/BLBK/BLBL/BLGO/BLPU/BLSI
 規格：【內盤】- 紅/黑/藍/金/紫
 【浮動扣】- 金鈦/黑鈦/藍鈦/紫鈦/銀
 車種：GSR 125/GSR NEX 125/JET-POWER 125

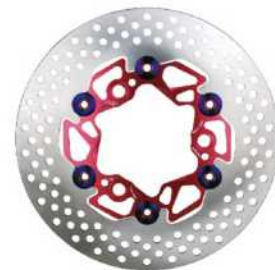

建議售價：NT 4000元
 (不含安裝費)

品名：BS劃線碟 GSR/JET220mmE版
 編號：414D01GSR220BSEGOBK/GOBL/GOGO/GOPU/GOSI/PUBK/PUBL/PUGO/PUPU/PUSI/REBK/REBL/REGO
 REPU/RESI/BKBK/BKBL/BKGO/BKPU/BKSI/BLBK/BLBL/BLGO/BLPU/BLSI
 規格：【內盤】- 紅/黑/藍/金/紫
 【浮動扣】- 金鈦/黑鈦/藍鈦/紫鈦/銀
 車種：GSR 125/GSR NEX 125/JET-POWER 125



建議售價：NT 4300元
 (不含安裝費)

品名：BS圓碟 勁戰245mmL版
 編號：414D015TY245BSLGOBK/GOBL/GOGO/GOPU/GOSI/PUBK/PUBL/PUGO/PUPU/PUSI/REBK/REBL/REGO
 REPU/RESI/BKBK/BKBL/BKGO/BKPU/BKSI/BLBK/BLBL/BLGO/BLPU/BLSI
 規格：【內盤】- 紅/黑/藍/金/紫
 【浮動扣】- 金鈦/黑鈦/藍鈦/紫鈦/銀
 車種：勁戰 125/新勁戰 125/三代新勁戰 125



建議售價：NT 4500元
 (不含安裝費)

品名：BS劃線碟 勁戰245mmE版
 編號：414D015TY245BSEGOBK/GOBL/GOGO/GOPU/GOSI/PUBK/PUBL/PUGO/PUPU/PUSI/REBK/REBL/REGO
 REPU/RESI/BKBK/BKBL/BKGO/BKPU/BKSI/BLBK/BLBL/BLGO/BLPU/BLSI
 規格：【內盤】- 紅/黑/藍/金/紫
 【浮動扣】- 金鈦/黑鈦/藍鈦/紫鈦/銀
 車種：勁戰 125/新勁戰 125/三代新勁戰 125

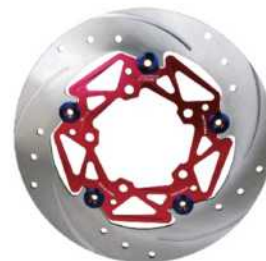

建議售價：NT 4800元
 (不含安裝費)

品名：BS圓碟 JOG200mmL版
 編號：414D01JOG200BSLGOBK/GOBL/GOGO/GOPU/GOSI/PUBK/PUBL/PUGO/PUPU/PUSI/REBK/REBL/REGO
 REPU/RESI/BKBK/BKBL/BKGO/BKPU/BKSI/BLBK/BLBL/BLGO/BLPU/BLSI
 規格：【內盤】- 紅/黑/藍/金/紫
 【浮動扣】- 金鈦/黑鈦/藍鈦/紫鈦/銀
 車種：CUXI 100/NEW CUXI 100/JOG 50/JOG 90/JOG 100/RS 100/RS Z-100/RS ZERO 100
 CUXI 115/BWS 50



建議售價：NT 4000元
 (不含安裝費)



品名：BS劃線碟 JOG200mmE版
 編號：414D01JOG200BSEGOBK/GOBL/GOGO/GOPU/GOSI/PUBK/PUBL/PUGO/PUPU/PUSI/REBK/REBL/REGO
 REPU/RESI/BKBK/BKBL/BKGO/BKPU/BKSI/BLBK/BLBL/BLGO/BLPU/BLSI
 規格：【內盤】- 紅/黑/藍/金/紫
 【浮動扣】- 金鈦/黑鈦/藍鈦/紫鈦/銀
 車種：CUXI 100/NEW CUXI 100/JOG 50/JOG 90/JOG 100/RS 100/RS Z-100/RS ZERO 100
 CUXI 115/BWS 50



建議售價：NT 4300元
 (不含安裝費)

品名：四代勁戰HU圓碟200mm/
 後碟專用
 編號：414D012UB200AROB
 規格：
 車種：NEW CYGNUS-X 125
 BW S R 125



建議售價：NT 2300元
 (不含安裝費)

品名：四代勁戰HU圓碟220mm/
 後碟專用
 編號：414D012UB220AROB
 規格：
 車種：奔騰 G5 125 (12吋框)
 奔騰 G5 150/超五 125
 超五 150/RACING 125
 RACING 150/G6 125
 G6 150/RACING KING 180
 RACING S 125



建議售價：NT 2300元
 (不含安裝費)

品名：雷霆HU圓碟200mm/後碟專用
 編號：414D01SR200AROB
 規格：
 車種：奔騰 G5 125 (12吋框)
 奔騰 G5 150/超五 125
 超五 150/RACING 125
 RACING 150/G6 125
 G6 150/RACING KING 180
 RACING S 125



建議售價：NT 2300元
 (不含安裝費)

 品名：六代FIGHTER
 紀念版浮動碟260MM
 編號：999D01FT260BMBLL
 ORBLL/GOBLL/REBLL
 BKBL
 規格：藍/橘/金/紅/黑
 車種：六代FIGHTER 150



建議售價：NT 3000元
 (不含安裝費)

品名：N-17 G5 240mm 浮動圓碟
 編號：414D01G524017LROB
 規格：240mm
 車種：奔騰 G5 150
 奔騰 G5 125 (12吋框)
 超五 150/RACING 125
 RACING 150/G6 125
 G6 150/RACING KING 180
 RACING S 125



建議售價：NT 3500元
 (不含安裝費)

品名：N-17 G5 240mm 劃線圓碟
 編號：414D01G524017EROB
 規格：240mm
 車種：奔騰 G5 150
 奔騰 G5 125 (12吋框)
 超五 150/RACING 125
 RACING 150/G6 125
 G6 150/RACING KING 180
 RACING S 125



建議售價：NT 3500元
 (不含安裝費)

品名：N-17 GSR 220MM 浮動圓碟
 編號：414D01GSR22017LROB
 規格：220MM
 車種：GSR 125/GSR NEX 125
 JET-POWER 125



建議售價：NT 3000元
 (不含安裝費)

品名：N-17 GSR 220MM 劃線圓碟
 編號：414D01GSR22017EROB
 規格：220MM
 車種：GSR 125/GSR NEX 125
 JET-POWER 125



建議售價：NT 3000元
 (不含安裝費)

品名：N-17 HONDA 200MM 浮動圓碟
 編號：414D01H20017LROB
 規格：200MM
 車種：R1 100/高手 100
 悍將 4V 125/JR 100
 MANY 100/MANY 110
 VJR 100/VJR 110
 奔騰 G3 125
 奔騰 G4 125/D10 50



建議售價：NT 3000元
 (不含安裝費)

品名：N-17 HONDA 200MM 劃線圓碟
 編號：414D01H20017EROB
 規格：200MM
 車種：R1 100/高手 100
 悍將 4V 125/JR 100
 MANY 100/MANY 110
 VJR 100/VJR 110
 奔騰 G3 125
 奔騰 G4 125/D10 50



建議售價：NT 3000元
 (不含安裝費)

品名：N-17 JOG 200MM 浮動圓碟
 編號：414D01JOG20017LROB
 規格：200MM
 車種：CUXI 100/NEW CUXI 100
 JOG 50/JOG 90/JOG 100
 RS 100/RS Z-100
 RS ZERO 100/CUXI 115
 BWS 50



建議售價：NT 3000元
 (不含安裝費)

品名：N-17 JOG 200MM 劃線圓碟
 編號：414D01JOG20017EROB
 規格：200MM
 車種：CUXI 100/NEW CUXI 100
 JOG 50/JOG 90/JOG 100
 RS 100/RS Z-100
 RS ZERO 100/CUXI 115
 BWS 50



建議售價：NT 3000元
 (不含安裝費)

品名：N-17
 四代勁戰 245MM 浮動圓碟
 編號：414D012UB24517LROB
 規格：245MM
 車種：BWS 125/BWS 125 X版
 NEW CYGNUS-X 125
 BW S R 125



建議售價：NT 3500元
 (不含安裝費)

品名：N-17
 四代勁戰 245MM 劃線圓碟
 編號：414D012UB24517EROB
 規格：245MM
 車種：BWS 125/BWS 125 X版
 NEW CYGNUS-X 125
 BW S R 125



建議售價：NT 3500元
 (不含安裝費)

品名：V125 固定圓碟200MM
編號：414D01V125200AROB
規格：200MM
車種：ADDRESS V125 G



建議售價：NT 1800元
(不含安裝費)

品名：GSR/JET 固定圓碟220MM
編號：414D01GSR220AROB
規格：220MM
車種：GSR 125/ GSR NEX 125
JET-POWER 125



建議售價：NT 1800元
(不含安裝費)

品名：HONDA 固定圓碟220MM
編號：414D01H220AROB
規格：220MM
車種：R1 100/RX 110
高手 100/悍將 4V 125
BUBU 125/JR 100
MANY 100/MANY 110
VJR 100/VJR 110
奔騰 G3 125/奔騰 G4 125
D10 50/VJR 125/MANY 125



建議售價：NT 1800元
(不含安裝費)

品名：HONDA 固定圓碟200MM
編號：414D01H200AROB
規格：
車種：R1 100/RX 110
高手 100/悍將 4V 125
BUBU 125/JR 100
MANY 100/MANY 110
VJR 100/VJR 110
奔騰 G3 125/奔騰 G4 125
D10 50/VJR 125/MANY 125



建議售價：NT 1800元
(不含安裝費)

品名：G5/RACING
固定圓碟240MM
編號：414D01G5240AROB
規格：240MM
車種：奔騰 G5 125 (12吋框)
奔騰 G5 150/超五 150
RACING 125/RACING 150
G6 125/G6 150
RACING S 125



建議售價：NT 2000元
(不含安裝費)

品名：TIGRA 固定圓碟245MM
/ABS版
編號：414D01TIGRA245AROBA
規格：245MM/ABS版
車種：TIGRA 125
TIGRA 150



建議售價：NT 2000元
(不含安裝費)

品名：TIGRA 固定圓碟245MM
編號：414D01TIGRA245AROB
規格：245MM
車種：TIGRA 125
TIGRA 150



建議售價：NT 2000元
(不含安裝費)

品名：JOG 固定圓碟200MM
編號：414D01JOG200AROB
規格：200MM
車種：CUXI 100/CUXI 115
NEW CUXI 100/JOG 50
JOG 90/JOG 100
RS 100/RS Z-100
RS ZERO 100



建議售價：NT 1800元
(不含安裝費)

品名：勁戰/四代勁戰 固定圓碟245MM
 編號：414D015TY245AR0B2
 規格：245MM
 車種：BWS 125/BWS 125 X版
 勁戰 125/新勁戰 125
 三代新勁戰 125
 SMAX 155/FORCE 155
 NEW CYGNUS-X 125
 BW S R 125



建議售價：NT 2000元
 (不含安裝費)

品名：勁戰/四代勁戰 固定圓碟260MM
 編號：414D015TY260AR0B
 規格：260MM
 車種：NEW CYGNUS-X 125
 BWS 125/BWS 125 X版
 勁戰 125/新勁戰 125
 三代新勁戰 125

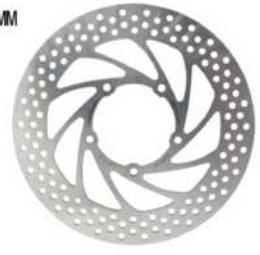

建議售價：NT 2000元
 (不含安裝費)

品名：SMAX 固定圓碟267MM
 編號：414D01SMAX267AR0B
 規格：267MM
 車種：SMAX 155
 FORCE 155



建議售價：NT 2000元
 (不含安裝費)

品名：NCY 鍛造對向2活塞卡鉗
 編號：303D02BKBW/G0
 RE/RO/BK
 規格：灰/金/紅/橘/黑
 車種：通用產品



建議售價：NT 2000元
 (不含安裝費)

品名：二代不銹鋼高壓煞車油管/75CM
 編號：414D03752
 規格：75CM
 車種：小雲豹 125



建議售價：NT 900元
 (不含安裝費)

品名：二代不銹鋼高壓煞車油管/85CM
 編號：414D03852
 規格：85CM
 車種：T1 150/野狼 125
 野狼 150/KTR 125
 酷龍 150/雲豹 150
 雲豹 200



建議售價：NT 900元
 (不含安裝費)

品名：二代不銹鋼高壓煞車油管/90cm
 編號：414D03902
 規格：
 車種：T1 150/野狼 125
 野狼 150/KTR 125
 酷龍 150/雲豹 150
 雲豹 200/TIGRA 125



建議售價：NT 900元
 (不含安裝費)

品名：二代不銹鋼高壓煞車油管/95CM
 編號：414D03952
 規格：95CM
 車種：BWS 100/NEW CUXI 100/CUXI 100
 JOG 50/JOG 90/JOG 100/RS 100
 RS Z-100/RS ZERO 100/R1 100
 RX 110/高手 100/JR 100
 MANY 100/MANY 110/VJR 100
 VJR 110/TIGRA 125
 六代 FIGHTER 150/G6 125
 G6 150/RACING S 125



建議售價：NT 900元
 (不含安裝費)



D · 煞車 BRAKE SYSTEM

品名：二代不銹鋼高壓煞車油管/100CM

編號：414D03102

規格：100CM

車種：ADDRESS V125 G/GSR NEX 125
GSR 125/GTR AERO 125/GTR 125
勁風光 125/GR 125 GT 125
GT 150/JET-POWER 125/IRX 115
悍將 4V 125/V-LINK GP 125
奔騰 G5 125 (12吋框)
G3 125/G4 125/豪邁 125
CUXI 115/VJR 125/BUBU 125/Z1 125



建議售價：NT 900元
(不含安裝費)

品名：二代不銹鋼高壓煞車油管/110CM

編號：414D031102

規格：110CM

車種：BWS 125/BWS 125 X版/勁戰 125
新勁戰 125/FIGHTER 125
FIGHTER 150/NEW FIGHTER 150
奔騰 G5 150/超五 125
超五 150/RACING 125
RACING 150/三代新勁戰 125
SMAX 155/BW S R 125
NEW CYGNUS-X 125/FORCE 155



建議售價：NT 900元
(不含安裝費)

品名 二代不銹鋼高壓煞車油管/233CM

編號 414D032332

規格 233CM

車種 RACING 125/RACING 150
TIGRA 125/SMAX 155
六代 FIGHTER 150/G6 150
NEW CYGNUS-X 125/BW S R 125
RACING S 125/FORCE 155



建議售價：NT 1500元
(不含安裝費)



品名：彩色高壓油管組75CM

編號：414D0375GR/YE/OR/RE

規格：綠/黃/橘/紅

車種：小雲豹 125



建議售價：NT 1200元
(不含安裝費)



品名：彩色高壓油管組85CM

編號：414D0385GR/YE/OR/RE

規格：綠/黃/橘/紅

車種：T1 150/野狼 125
野狼 150/KTR 125
酷龍 150/雲豹 150
雲豹 200



建議售價：NT 1200元
(不含安裝費)

品名：二代賽車級來令片單插銷四活塞

編號：659D04B4

規格：

車種：通用產品



建議售價：NT 400元
(不含安裝費)

品名：二代賽車級對2來令片

編號：659D04B2

規格：

車種：通用產品



建議售價：NT 400元
(不含安裝費)

品名：NCY對向卡鉗專用對2來令片

編號：659D04B22

規格：

車種：通用產品

※NCY對向卡鉗專用



建議售價：NT 400元
(不含安裝費)

品名：二代賽車級來令片/小幅射四活塞
 編號：659D04F4S
 規格：
 車種：通用產品
 ※NCY對四小幅射卡鉗專用



建議售價：NT 400元
 (不含安裝費)

品名：BWS125 FI 二代賽車級來令片
 編號：659D04BWSFI
 規格：
 車種：BWS 125



建議售價：NT 400元
 (不含安裝費)

品名：CUXI 100 二代賽車級來令片
 編號：659D04CUXI
 規格：
 車種：CUXI 100/NEW CUXI 100



建議售價：NT 400元
 (不含安裝費)

品名：勁戰125 二代賽車級來令片
 編號：659D045TY
 規格：
 車種：GTR 125/勁戰 125



建議售價：NT 400元
 (不含安裝費)

品名：新勁戰 125 二代賽車級來令片
 編號：659D044C6
 規格：
 車種：新勁戰 125



建議售價：NT 400元
 (不含安裝費)

品名：三代新勁戰 二代賽車級來令片
 編號：659D041MS
 規格：
 車種：三代新勁戰 125/SMAX 155
 NEW CYGNUS-X 125
 BW'S R 125/RACING S 125
 FORCE 155



※RACING S 125 適用前碟

建議售價：NT 400元
 (不含安裝費)

品名：RX110(後)/後碟 二代賽車來令片
 編號：659D04RXR
 規格：
 車種：FIGHTER 125/150
 NEW FIGHTER 150



建議售價：NT 400元
 (不含安裝費)

品名：悍將/GSR 二代 賽車級來令片
 編號：659D04GSR
 規格：
 車種：GSR 125/GSR NEX 125
 GT 125/GT 150
 JET-POWER 125/JET S 125
 Z1 125/FIGHTER 125
 FIGHTER 150
 NEW FIGHTER 150
 悍將 4V 125



建議售價：NT 400元
 (不含安裝費)

品名：野狼 125 二代賽車級來令片
 編號：659D04YL
 規格：
 車種：野狼 125/野狼 150



建議售價：NT 400元
 (不含安裝費)

品名：KTR/酷龍 二代 賽車級來令片
 編號：659D04KTR
 規格：
 車種：KTR 125
 G6 125/G6 150



建議售價：NT 400元
 (不含安裝費)

品名：雷霆125/150 二代賽車級來令片
 編號：659D04SR
 規格：
 車種：RACING 125/RACING 150
 G6 150/RACING S 125
 ※G6 150/RACING S 125 適用後碟



建議售價：NT 400元
 (不含安裝費)

品名：三冠王/奔騰 二代賽車級來令片
 編號：659D04G3
 規格：
 車種：JR 100/MANY 100
 MANY 110/VJR 100
 VJR 110/奔騰 G3 125
 奔騰 G4 125/VJR 125
 MANY 125



建議售價：NT 400元
 (不含安裝費)

品名：G5/GP 二代賽車級來令片
 編號：659D04G5
 規格：
 車種：V-LINK GP 125
 奔騰 G5 125(10吋框)



建議售價：NT 400元
 (不含安裝費)

品名：ADDRESS 二代賽車級來令片
 編號：659D04V125
 規格：
 車種：ADDRESS V125 G



建議售價：NT 400元
 (不含安裝費)

品名：CUX1115 二代賽車級來令片
 編號：659D04CUX1115
 規格：
 車種：CUX1 115



建議售價：NT 450元
 (不含安裝費)

品名：二代賽車級來令片 四代勁戰(後)
 編號：659D042UBR
 規格：
 車種：SMAX 155/NEW CYGNUS-X 125
 BW'S R 125/VJR 125
 MANY 125/FORCE 155



建議售價：NT 400元
 (不含安裝費)

品名：二代賽車級來令片 螃蟹對2
 編號：659D04B23
 規格：
 車種：GOGORO LITE
 GOGORO
 GOGORO PLUS



建議售價：NT 400元
 (不含安裝費)

品名：JOG50/100 二代賽車級來令片
 編號：659D04JOG
 規格：
 車種：JOG 50/JOG 90
 JOG 100/RS 100
 RS Z-100



建議售價：NT 400元
 (不含安裝費)

品名：極煞犀牛 來令片四代勁戰(後)
 編號：659D042UBR3
 規格：
 車種：SMAX 155/FORCE 155
 NEW CYGNUS-X 125
 BW S R 125/VJR 125
 MANY 125



建議售價：NT 600元
 (不含安裝費)

品名：極煞犀牛 來令片
 三代新勁戰/S MAX
 編號：659D041MS3
 規格：
 車種：三代新勁戰 125/SMAX 155
 NEW CYGNUS-X 125
 BW S R 125/RACING S 125
 FORCE 155



※RACING S 125 適用前碟

建議售價：NT 600元
 (不含安裝費)

品名：極煞犀牛 來令片 新勁戰
 編號：659D044C63
 規格：
 車種：新勁戰 125



建議售價：NT 600元
 (不含安裝費)

品名：極煞犀牛 來令片 ADDRESS
 編號：659D04V1253
 規格：
 車種：ADDRESS V125 G



建議售價：NT 600元
 (不含安裝費)

品名：極煞犀牛 來令片 雷霆125/150
 編號：659D04SR3
 規格：
 車種：RACING 125/RACING 150
 G6 150/RACING S 125



建議售價：NT 600元
 (不含安裝費)

品名：極煞犀牛 來令片 KTR/酷龍
 編號：659D04KTR3
 規格：
 車種：KTR 125/G6 125
 G6 150



建議售價：NT 600元
 (不含安裝費)



D · 煞車 BRAKE SYSTEM

品名：極煞犀牛 來令片 JOG50/100
 編號：659D04JOG3
 規格：
 車種：JOG 50/JOG 90/JOG 100
 RS 100/RS Z-100



建議售價：NT 600元
 (不含安裝費)

品名：極煞犀牛 來令片 悍將/GSR
 編號：659D04GSR3
 規格：
 車種：GSR 125/GSR NEX 125
 GT 125/GT 150/JET-POWER 125
 FIGHTER 125/FIGHTER 150
 NEW FIGHTER 150/悍將 4V 125
 JET S 125/Z1 125



建議售價：NT 600元
 (不含安裝費)

品名：極煞犀牛 來令片 G5/GP
 編號：659D04G53
 規格：
 車種：V-LINK GP 125
 奔騰 G5 125(10吋框)



建議售價：NT 600元
 (不含安裝費)

品名：極煞犀牛 來令片 三冠王/奔騰
 編號：659D04G33
 規格：
 車種：JR 100/MANY 100
 MANY 110/VJR 100
 VJR 110/奔騰 G3 125
 奔騰 G4 125/VJR 125
 MANY 125



建議售價：NT 600元
 (不含安裝費)

品名：極煞犀牛 來令片 螃蟹對2
 編號：659D04B233
 規格：
 車種：GOGORO LITE
 GOGORO
 GOGORO PLUS



建議售價：NT 600元
 (不含安裝費)

品名：極煞犀牛 來令片 野狼傳奇
 編號：659D04YL3
 規格：
 車種：野狼 125
 野狼 150



建議售價：NT 600元
 (不含安裝費)

品名：極煞犀牛 來令片/對向2活塞
 編號：659D04B3
 規格：
 車種：通用產品



建議售價：NT 600元
 (不含安裝費)

品名：極煞犀牛 來令片/單插銷四活塞
 編號：659D04B43
 規格：
 車種：通用產品



建議售價：NT 600元
 (不含安裝費)

品名：勁戰 125 三代賽車級煞車皮
 編號：659D055TYBL
 規格：
 車種：BWS 125/BWS 125 X版
 勁戰 125/新勁戰 125
 三代新勁戰 125



建議售價：NT 400元
 (不含安裝費)

品名：GTR/馬車三代賽車級煞車皮
 編號：659D05GTRBL
 規格：
 車種：GTR AERO 125/GTR 125
 CUXI 115



建議售價：NT 400元
 (不含安裝費)

品名：D10 50 三代賽車級煞車皮
 編號：659D05D10BL
 規格：
 車種：D10 50



建議售價：NT 250元
 (不含安裝費)

品名：悍將三代賽車級煞車皮
 編號：659D054VBL
 規格：
 車種：GR 125/GT 125
 GT 150/JET-POWER 125
 FIGHTER 125/FIGHTER 150
 NEW FIGHTER 150/Z1 125
 悍將 4V 125/JET S 125



建議售價：NT 400元
 (不含安裝費)

品名：KTR 125 三代賽車級煞車皮
 編號：659D05KTRBL
 規格：
 車種：KTR 125



建議售價：NT 400元
 (不含安裝費)

品名：野狼 125 三代賽車級煞車皮
 編號：659D05YLBL
 規格：
 車種：野狼 125/野狼 150



建議售價：NT 400元
 (不含安裝費)

品名：奔騰三代賽車級煞車皮
 編號：659D05G3BL
 規格：
 車種：V-LINK GP 125
 奔騰 G3 125
 奔騰 G4 125
 奔騰 G5 125(10吋框)
 G6 125



建議售價：NT 400元
 (不含安裝費)

品名：豪邁 125三代賽車級煞車皮
 編號：659D05GY6BL
 規格：
 車種：R1 100/RX 110
 迪爵 125/高手 100
 JR 100/MANY 100
 MANY 110/豪邁 50
 豪邁 125



建議售價：NT 300元
 (不含安裝費)

品名：ADDRESS V125
三代賽車級煞車皮
編號：659D05V125BL
規格：
車種：ADDRESS V125 G



建議售價：NT 250元
(不含安裝費)

品名：GSR 125 三代賽車級煞車皮
編號：659D05GSRBL
規格：
車種：GSR 125/GSR NEX 125



建議售價：NT 300元
(不含安裝費)

品名：BUBU 150 三代賽車級煞車皮
編號：659D05BUBUBL
規格：
車種：BUBU 125/雲豹 150
雲豹 200



建議售價：NT 300元
(不含安裝費)

品名：JOG 三代賽車級煞車皮
編號：659D05JOGBL
規格：
車種：CUXI 100/NEW CUXI 100
JOG 50/90/100
RS 100/RS Z-100
RS ZERO 100/勁風光 125



建議售價：NT 300元
(不含安裝費)

品名：奔騰 極煞犀牛煞車皮
編號：659D05G33
規格：
車種：V-LINK GP 125
G6 125/奔騰 G3 125
奔騰 G4 125
奔騰 G5 125(10吋框)



建議售價：NT 500元
(不含安裝費)

品名：GY6 極煞犀牛煞車皮
編號：659D05GY63
規格：
車種：R1 100/RX 110/迪爵 125
高手 100/JR 100/MANY 100
MANY 110/豪邁 50/豪邁 125



建議售價：NT 400元
(不含安裝費)

品名：悍將 極煞犀牛煞車皮
編號：659D054V3
規格：
車種：GR 125/GT 125/GT 150
JET-POWER 125
FIGHTER 125/FIGHTER 150
NEW FIGHTER 150
悍將 4V 125/JET S 125
Z1 125



建議售價：NT 500元
(不含安裝費)

品名：勁戰 極煞犀牛煞車皮
編號：659D055TY3
規格：
車種：BWS 125/BWS 125 X版
勁戰 125/新勁戰 125
三代新勁戰 125



建議售價：NT 600元
(不含安裝費)

品名：JOG 極煞犀牛煞車皮
 編號：659D05JOG3
 規格：
 車種：CUXI 100/NEW CUXI 100
 JOG 50/JOG 90/JOG 100
 RS 100/RS Z-100
 RS ZERO 100/勁風光 125



建議售價：NT 400元
 (不含安裝費)

品名：勁戰後煞車搖臂總成
 編號：999D075TYGBK2LL/BL2LL
 BW2LL/G02LL/GR3LL
 OR2LL/RE2LL/SI2LL
 規格：黑/藍/灰/金/環保綠/橘
 紅/銀
 車種：BWS 100/BWS 125
 BWS 125 X版/GTR 125
 GTR AERO 125/勁戰 125
 新勁戰 125/三代新勁戰 125



建議售價：NT 900元
 (不含安裝費)

品名：勁戰培林式後煞車搖臂總成
 編號：999D075TYRG02LL/GR3LL
 OR2LL/RE2LL/SI2LL/BK2LL
 BL2LL/BW2LL
 規格：金/環保綠/橘/紅/銀/黑
 藍/灰
 車種：BWS 125/BWS 125 X版
 勁戰 125/新勁戰 125
 三代新勁戰 125



建議售價：NT 1300元
 (不含安裝費)

品名：RS 後煞車搖臂總成
 編號：999D07RSCBLLL/BWLL/G02LL
 GR3LL/OR2LL/RE2LL/SI2LL
 BKLL
 規格：藍/灰/金/環保綠/橘/紅
 銀/黑
 車種：CUXI 100/NEW CUXI 100
 JOG 90/JOG 100/RS 100
 RS Z-100/RS ZERO 100
 勁風光 125



建議售價：NT 850元
 (不含安裝費)

品名：RS 培林式後煞車搖臂總成
 編號：999D07RSRBL2LL/BW2LL/G02LL
 RE2LL/BK2LL/SI2LL/OR2LL
 GR3LL
 規格：藍/灰/金/紅/黑/銀/橘
 環保綠
 車種：CUXI 100/NEW CUXI 100
 JOG 90/JOG 100/RS 100
 RS Z-100/RS ZERO 100
 勁風光 125



建議售價：NT 1250元
 (不含安裝費)

品名：RS 100後煞車搖臂培林桿
 編號：429D07RSC
 規格：
 車種：CUXI 100/NEW CUXI 100
 JOG 90/JOG 100
 RS 100/RS Z-100
 RS ZERO 100/勁風光 125



建議售價：NT 500元
 (不含安裝費)

品名：JOG改對4卡鉗座 200mm
 編號：690D09JOGB4200
 規格：
 車種：JOG 50/JOG 90
 JOG 100/RS 100
 RS Z-100
 ※對向四活塞卡鉗專用



建議售價：NT 700元
 (不含安裝費)

品名：JOG改200MM卡鉗座
 編號：414D09JOG200
 規格：
 車種：JOG 50/JOG 90
 JOG 100/RS 100
 RS Z-100



建議售價：NT 450元
 (不含安裝費)

品名：RS ZERO 100改對4卡鉗座200MM
編號：694D09RSZB4200
規格：
車種：RS ZERO 100



建議售價：NT 800元
(不含安裝費)

品名：RS ZERO原廠卡鉗座改200MM
編號：694D09RSZ200
規格：
車種：RS ZERO 100



建議售價：NT 600元
(不含安裝費)

品名：BWS改對4 260mm/NCY前叉專用
編號：414D09BWSB42602
規格：
車種：BWS 125



建議售價：NT 1000元
(不含安裝費)

品名：BWS改對4 245mm卡鉗座/NCY前叉用
編號：414D09BWSB42452
規格：
車種：BWS 125



建議售價：NT 1000元
(不含安裝費)

品名：BWS125-X版改 260mm卡鉗座
編號：999D09BWSX2602
規格：
車種：BWS 125 X版



建議售價：NT 700元
(不含安裝費)

品名：BWS125-X版改對4 245mm卡鉗座
編號：999D09BWSXB4245
規格：
車種：BWS 125 X版



建議售價：NT 1000元
(不含安裝費)

品名：BWS125-X版改對4 260mm卡鉗座
編號：999D09BWSXB4260
規格：
車種：BWS 125 X版



建議售價：NT 1000元
(不含安裝費)

品名：GTR/SV-MAX 220mm/前叉專用
編號：421D09GTR220
規格：
車種：GTR 125



建議售價：NT 450元
(不含安裝費)

品名：GTR 125 改對4 220MM卡鉗座
 編號：694D09MAXB4220
 規格：
 車種：GTR 125



建議售價：NT 700元
 (不含安裝費)

品名：GTR AERO卡鉗座 220mm/NCY前叉用
 編號：694D09AERO2202
 規格：
 車種：GTR AERO 125



建議售價：NT 600元
 (不含安裝費)

品名：勁戰125 改對4 260MM卡鉗座
 /NCY前叉用
 編號：688D095TYB42602
 規格：
 車種：勁戰 125



建議售價：NT 900元
 (不含安裝費)

品名：勁戰 125改對4 245MM
 /NCY前叉用
 編號：690D095TYB42452
 規格：
 車種：勁戰 125



建議售價：NT 900元
 (不含安裝費)

品名：新勁戰改對4 245mm/NCY前叉用
 編號：414D094C6B42452
 規格：
 車種：新勁戰 125
 三代新勁戰 125



建議售價：NT 900元
 (不含安裝費)

品名：新勁戰 125 改260MM卡鉗座
 /NCY前叉用
 編號：690D094C62602
 規格：
 車種：新勁戰 125



建議售價：NT 900元
 (不含安裝費)

品名：新勁戰改對4 260mm/NCY前叉專用
 編號：414D094C6B42602
 規格：
 車種：新勁戰 125
 三代新勁戰 125



建議售價：NT 900元
 (不含安裝費)

品名：三代新勁戰
 260mm卡鉗座/NCY前叉
 編號：414D091MS2602
 規格：
 車種：三代新勁戰 125



建議售價：NT 700元
 (不含安裝費)

品名：三代新勁戰
260mm卡鉗座/NCY前叉
編號：414D091MS2602
規格：
車種：三代新勁戰 125



建議售價：NT 700元
(不含安裝費)

品名：四代勁戰
後碟對2螃蟹卡鉗座/200mm
編號：694D092UB200R2
規格：
車種：NEW CYGNUS-X 125
BW S R 125



建議售價：NT 1300元
(不含安裝費)

品名：四代勁戰
後碟對2螃蟹卡鉗座/220mm
編號：999D092UB220R2LL
規格：
車種：NEW CYGNUS-X 125
BW S R 125



建議售價：NT 1500元
(不含安裝費)

品名：SMAX155後碟螃蟹卡鉗座/245mm
編號：694D09SMAX245R
規格：
車種：SMAX 155
FORCE 155



建議售價：NT 800元
(不含安裝費)

品名：SMAX 155後碟螃蟹卡鉗座/260mm
編號：690D091DK260R
規格：
車種：SMAX 155
FORCE 155



建議售價：NT 800元
(不含安裝費)

品名：D10 改對2卡鉗座220MM
編號：690D09D10B2220
規格：
車種：D10 50



建議售價：NT 450元
(不含安裝費)

品名：FIGHTER 125 改260MM卡鉗座
/NCY前叉用
編號：694D094V150B2602
規格：
車種：FIGHTER 125/150
NEW FIGHTER 150



建議售價：NT 600元
(不含安裝費)

品名：FIGHTER 125 改對四
260MM卡鉗座/NCY前叉用
編號：694D094V150B42602
規格：
車種：FIGHTER 125
FIGHTER 150
NEW FIGHTER 150



建議售價：NT 800元
(不含安裝費)

品名：JET-POWER 125 卡鉗座220MM
 編號：694D09JET220
 規格：
 車種：JET-POWER 125
 悍將 4V 125



建議售價：NT 600元
 (不含安裝費)

品名：悍將 125改對4
 卡鉗座220MM/NCY前叉用
 編號：694D094VB42202
 規格：
 車種：JET-POWER 125
 悍將 4V 125



建議售價：NT 700元
 (不含安裝費)

品名：T1 150 卡鉗座300MM
 編號：678D09T1300
 規格：
 車種：T1 150



建議售價：NT 1200元
 (不含安裝費)

品名：T1 150改對4卡鉗座 300MM
 編號：678D09T1B4300
 規格：
 車種：T1 150



建議售價：NT 900元
 (不含安裝費)

品名：JETS 改對4卡鉗座260mm
 編號：694D09JETS4260
 規格：
 車種：JET S 125



建議售價：NT 800元
 (不含安裝費)

品名：JR改200mm卡鉗座/NCY前叉專用
 編號：678D09JR2002
 規格：
 車種：R1 100/高手 100
 JR 100/MANY 100
 MANY 110/VJR 100
 VJR 110



建議售價：NT 450元
 (不含安裝費)

品名：JR改對2卡鉗座 200mm/NCY前叉用
 編號：414D09JRB2202
 規格：
 車種：R1 100/高手 100
 JR 100/MANY 100
 MANY 110/VJR 100
 VJR 110



建議售價：NT 700元
 (不含安裝費)

品名：MANY/JR改對4卡鉗座200mm/NCY前叉專用
 編號：690D09MANYB42002
 規格：
 車種：RX 110/JR 100
 MANY 100/MANY 110
 VJR 100/VJR 110



建議售價：NT 900元
 (不含安裝費)

品名：MANY125改對4卡鉗座200MM
編號：694D09MANY125B42002
規格：
車種：MANY 125



建議售價：NT 900元
(不含安裝費)

品名：VJR125改對4卡鉗座200MM
編號：694D09VJR125B42002
規格：
車種：VJR 125



建議售價：NT 900元
(不含安裝費)

品名：RACING改對2 240mm後碟卡鉗座
編號：414D09SR240RB2
規格：
車種：RACING 150



建議售價：NT 650元
(不含安裝費)

品名：RACING 125改對4卡鉗座
240MM/NCY前叉用
編號：678D09SR125B42402
規格：
車種：RACING 125/150



建議售價：NT 800元
(不含安裝費)

品名：RACING改對4卡鉗座260MM
/NCY前叉用
編號：694D09SR125B42602
規格：
車種：RACING 125/150



建議售價：NT 800元
(不含安裝費)

品名：超5/雷霆 改240mm後碟卡鉗座
編號：678D09G5240R
規格：
車種：超五 125/超五 150
RACING 150



建議售價：NT 1200元
(不含安裝費)

品名：奔騰改對4 220mm/NCY前叉專用
編號：414D09G3B42202
規格：
車種：奔騰 G3 125
奔騰 G4 125



建議售價：NT 700元
(不含安裝費)

品名：G5150改對4 240mm/NCY前叉專用
編號：414D09G5B42402
規格：
車種：奔騰 G5 150
G6 125/G6 150



建議售價：NT 800元
(不含安裝費)

品名：G5150改對4 260mm/
NCY前叉專用
編號：636D09G5B42602
規格：
車種：奔騰 G5 150
G6 125/G6 150



建議售價：NT 800元
(不含安裝費)

品名：小雲豹改 245MM卡鉗座
編號：636D09HDS245
規格：
車種：小雲豹 125



建議售價：NT 600元
(不含安裝費)

品名：雲豹
改對四 300MM/NCY前叉專用
編號：694D09HDB43003
規格：
車種：雲豹 150/雲豹 200



建議售價：NT 1500元
(不含安裝費)

品名：ADDRESS
改對二卡鉗座 200MM/NCY前叉用
編號：694D09V125B22002
規格：
車種：ADDRESS V125 G



建議售價：NT 700元
(不含安裝費)

品名：V125改對4卡鉗座200mm/
NCY前叉專用
編號：414D09V125B42002
規格：
車種：ADDRESS V125 G



建議售價：NT 700元
(不含安裝費)

品名：V125改小輻射對4 200mm/
NCY前叉
編號：636D09V125F4SM2002
規格：
車種：ADDRESS V125 G



建議售價：NT 1200元
(不含安裝費)

品名：V125改200MM卡鉗座
編號：690D09V1252002
規格：
車種：ADDRESS V125 G



建議售價：NT 700元
(不含安裝費)

品名：V125改對2卡鉗座220mm/
NCY前叉專用
編號：690D09V125B22202
規格：
車種：ADDRESS V125 G



建議售價：NT 700元
(不含安裝費)

品名：GSR 220mm卡鉗座/NCY前叉專用
 編號：414D09GSR2202
 規格：
 車種：GSR 125
 GSR NEX 125



建議售價：NT 700元
 (不含安裝費)

品名：GSR 125
 改對4 220MM卡鉗座
 編號：636D09GSRB42202
 規格：
 車種：GSR 125/GSR NEX 125



建議售價：NT 800元
 (不含安裝費)

品名：直推式煞車總泵/右邊 14MM
 編號：6103D10HBMV51R
 規格：右邊 14MM
 車種：通用產品



建議售價：NT 3500元
 (不含安裝費)

品名：直推式煞車總泵/右邊 17.46MM
 編號：6103D10HBMV71R
 規格：右邊 17.46MM
 車種：通用產品



建議售價：NT 3500元
 (不含安裝費)

品名：直推式離合器煞車總泵
 /左邊 15.87MM
 編號：6103D10HBMV61L
 規格：左邊 15.87MM
 車種：通用產品



建議售價：NT 3500元
 (不含安裝費)

品名：煞車油管正90度彎頭
 編號：414D1190
 規格：NCY高壓油管專用
 車種：通用產品



建議售價：NT 150元
 (不含安裝費)

品名：煞車油管45度彎頭/鍍鉻
 編號：414D1145CR
 規格：
 車種：通用產品



建議售價：NT 150元
 (不含安裝費)

品名：煞車油管直式彎頭/鍍鉻
 編號：414D11CR
 規格：
 車種：通用產品



建議售價：NT 150元
 (不含安裝費)

NCY

NCY MOTOR SPORTS

N-17 征服者

陪你一起馳騁，征服各種路面

N-17 前叉內管組

只想更換內管組也沒問題，

NCY 提供您新的選擇！

小資族也能體會時下最秀

N-17 征服者的魅力。



顏色：金鈦/彩鈦



N-17前叉/悠活版

N-17前叉山海版

千葉興業有限公司
CHIAN-YIE INDUSTRIAL CO., LTD.

福潤機油 台灣總代理

HEAD OFFICE
台南市佳里區海濱里萊草寮12-12號
No.12-12, Lai-Chian Liao, Hai-Cheng Li, Jieli Dist., Tainan City 72261, Taiwan
TEL:886-2-22967266/ 22967267 FAX:886-2-22967286
NORTH OFFICE
新北市五股區成泰路一段7巷38-2號1F
No.38-2, Ln. 7, Sec. 1, Chengtai Rd., Wugu Dist., New Taipei City 24869, Taiwan



坑洞終結者寶島PT

Pothole-Terminator



襲捲全台

阻尼可調氮氣避震器

車種資訊：

- VJR125 • 雷霆150 • 雷霆S • V125 • FORCE/SMAX
- BWS125 • 勁戰125

-更多資訊 請至NCY官網查詢-

NCY
NCY MOTOR SPORTS

千葉興業有限公司
CHIAN-YIE INDUSTRIAL CO., LTD.

福潤機油 台灣總代理

HEAD OFFICE TEL:886-6-7261768 FAX:886-6-7261757
台南市佳里區海澄里榮平寮12-12號
No.12-12, Lai-Chian Liao, Hai-Cheng Li, Jiali Dist., Tainan City 72261, Taiwan
NORTH OFFICE TEL:886-2-22967266/ 22967267 FAX:886-2-22967286
新北市五股區成泰路一段7巷38-2號1F
No.38-2, Ln. 7, Sec. 1, Chengtai Rd., Wugu Dist., New Taipei City 24869, Taiwan





 品名：JET POWER一體式前叉組
 編號：999E01JETSILL/RELL
 ORLL/GOLL
 規格：銀/紅/橘/金
 車種：JET-POWER 125
 Z1 125

建議售價：NT 6000元
(不含安裝費)



 品名：G5 150 CNC鋁合金前叉組
 編號：625E01G5150DSS12
 OR2/G02/BK2
 規格：銀/橘/金/黑
 車種：奔騰 G5 150/超五 125
 超五 150

建議售價：NT 5500元
(不含安裝費)



 品名：CUXI 115炫光版前叉組
 編號：625E01CUXI115OR5
 G05/RE5
 規格：黑橘/黑金/黑紅
 車種：CUXI 115

建議售價：NT 2800元
(不含安裝費)



 品名：JOG炫光版前叉組/27mm
 編號：625E01JOGPU5/RE5/G05
 OR5/S15
 規格：紫/紅/金/橘/銀
 車種：JOG 50/JOG 90
 JOG 100/RS 100
 RS Z-100/BWS 50

建議售價：NT 2800元
(不含安裝費)



 品名：D10炫光版前叉組
 編號：625E01D10G05/S15/RE5/PU5
 OR5/BK5
 規格：金/銀/紅/紫/橘/黑
 車種：R1 100/高手 100
 JR 100/VJR 100
 VJR 110/D10 50

建議售價：NT 2800元
(不含安裝費)



 品名：N-17新勁戰前叉組/悠活版
 編號：999E014C6CFG/GO
 規格：彩鈦/金
 車種：新勁戰 125
 三代新勁戰 125

建議售價：NT 4500元
(不含安裝費)



 品名：N-17新勁戰前叉組/山海版
 編號：999E014C6AFG/GO
 規格：彩鈦/金
 車種：新勁戰 125
 三代新勁戰 125

建議售價：NT 4500元
(不含安裝費)



 品名：N-17 四代勁戰前叉組/悠活版
 編號：999E012UBCFG/GO
 規格：彩鈦/金
 車種：NEW CYGNUS-X 125

建議售價：NT 4500元
(不含安裝費)



品名：N-17 四代勁戰前叉組/山海版
 編號：999E012UBAFG/GO
 規格：彩鈦/金
 車種：NEW CYGNUS-X 125



建議售價：NT 4500元
 (不含安裝費)



品名：N-17 四代勁戰前叉內管組/
 悠活版
 編號：999E462UBCGO/FG
 規格：金/彩鈦
 車種：NEW CYGNUS-X 125



建議售價：NT 3300元
 (不含安裝費)



品名：N-17 新勁戰前叉內管組/
 悠活版
 編號：999E464C6CGO/FG
 規格：金/彩鈦
 車種：新勁戰 125
 三代新勁戰 125



建議售價：NT 3300元
 (不含安裝費)

品名：VJR125 阻尼可調氮氣避震器/黑
 編號：640E02VJR125RBK
 規格：
 車種：MANY 100/MANY 110
 VJR 100/VJR 110
 VJR 125/MANY 125
 J BUBU 125



建議售價：NT 7000元
 (不含安裝費)

品名：雷霆150 阻尼可調氮氣避震器/黑
 編號：640E02SR150RBK
 規格：
 車種：JET-POWER 125
 RACING 150
 G6 125/G6 150



建議售價：NT 7000元
 (不含安裝費)

品名：雷霆S 阻尼可調氮氣避震器/黑
 編號：640E02SRSRBK
 規格：
 車種：RACING S 125



建議售價：NT 7000元
 (不含安裝費)

品名：勁戰125/G5 阻尼可調氮氣避震器
 編號：640E025TY125RBK
 規格：
 車種：GTR AERO 125/GTR 125
 勁戰 125/新勁戰 125
 三代新勁戰 125



建議售價：NT 7000元
 (不含安裝費)

品名：BWS125 阻尼可調氮氣避震器
 編號：640E02BWS125RBK
 規格：
 車種：BWS 125/BWS 125 X版
 NEW CYGNUS-X 125
 BW S R 125
 JET S 125



建議售價：NT 7000元
 (不含安裝費)

品名：FORCE/SMAX 阻尼可調氮氣避震器
 編號：640E02FORCERBK
 規格：
 車種：SMAX 155
 FORCE 155



建議售價：NT 4500元
 (不含安裝費)

品名：RS 阻尼可調氮氣避震器
 編號：640E02RSRBK
 規格：
 車種：CUXI 100/NEW CUXI 100
 JOG 100/RS 100
 RS Z-100/RS ZERO 100
 JR 100/CUXI 115



建議售價：NT 3500元
 (不含安裝費)

品名：V125阻尼可調氮氣避震器
 編號：640E02V125RBK
 規格：
 車種：ADDRESS V125 G/CUXI 100
 NEW CUXI 100/JOG 100
 RS 100/RS Z-100
 RS ZERO 100/JR 100



建議售價：NT 3500元
 (不含安裝費)

品名：勁戰前叉防塵套
 編號：661E145TYSM
 規格：30MM/短
 車種：勁戰 125



建議售價：NT 300元
 (不含安裝費)

品名：新勁戰125前叉防塵套
 編號：625E144C6SM
 規格：33MM
 車種：BWS 125/BWS 125 X版
 GTR AERO 125/GTR 125
 新勁戰 125/野狼 125
 野狼 150



建議售價：NT 300元
 (不含安裝費)

FORCE、四代勁戰

搶先登場!!

Visual- 視覺
Series- 系列

VS-視覺系列

-Visual Serie-

鍛造鋁鋼圈

-其他車種陸續上市中-



B款

A款

千葉興業有限公司

CHIANG-YIE INDUSTRIAL CO., LTD.

HEAD OFFICE TEL:886-6-7261768 FAX:886-6-7261757
台南市佳里區海邊里葉字號12-12號

NORTH OFFICE TEL:886-2-22967266/22967267 FAX:886-2-22967286
新北市五股區成泰路一段7巷38-2號1F

No.38-2, Ln. 7, Sec. 1, Chengtai Rd., Wugu Dist., New Taipei City 24869, Taiwan

NCY
NCY MOTOR SPORTS

福潤機油 台灣總代理



賽道而生-ES

輕量化設計/四種款式選擇/

業界首創-前碟採用一體成型工法；後鼓擁有3項獨家專利



ES系列-12吋：雷霆180、雷霆S、四代勁戰、

BWS 125、勁戰 125

10吋：VJR 110、VJR 125、RS

*詳細款式對應車種請參閱NCY官方網站

ESA12

ESA4

ESA3

ESA2

NCY
NCY MOTOR SPORTS

千葉興業有限公司
CHIAN-YIE INDUSTRIAL CO., LTD.

台灣總代理
福潤機油

HEAD OFFICE TEL:886-6-7261768 FAX:886-6-7261757

台南市佳里區海邊里萊芋寮12-12號

No.12-12, Lai-Chian Liao, Hai-Cheng Li, Jiali Dist., Tainan City 72261, Taiwan

NORTH OFFICE TEL:886-2-22967266/ 22967267 FAX:886-2-22967286

新北市五股區成業路一段7巷38-2號1F

No.38-2, Ln. 7, Sec. 1, Chengtai Rd., Wugu Dist., New Taipei City 24869, Taiwan





F. 輪框 WHEEL RIM&TIRE



鋁合金鋼圈

輕量化設計/提升操控性

A356 T6超強鋁合金材質

通過日本JWL規範



【新勁戰 125/BWS 125/JR 100/RS 100】

RACING WHEEL



品名：RS 鋁合金鋼圈/前碟
 編號：308F11RSFBK/GO/RE/SI
 規格：黑/金/紅/銀
 車種：CUXI 100/NEW CUXI 100
 JOG 50/JOG 90/JOG 100
 RS 100/RS Z-100
 RS ZERO 100/CUXI 115



建議售價：NT 2300元
 (不含安裝費)



品名：RS 鋁合金鋼圈/後鼓
 編號：308F11RSRRE/SI/BK/GO
 規格：紅/銀/黑/金
 車種：CUXI 100/NEW CUXI 100
 JOG 100/RS 100
 RS Z-100/RS ZERO 100



建議售價：NT 2300元
 (不含安裝費)



品名：BWS 125鋁合金鋼圈/前碟
 編號：308F11BWSFBK/GO/SI
 規格：黑/金/銀
 車種：BWS 125/BWS 125 X版



建議售價：NT 3000元
 (不含安裝費)



品名：BWS 125鋁合金鋼圈/後鼓
 編號：308F11BWSRBK/GO/SI
 規格：黑/金/銀
 車種：BWS 125/BWS 125 X版



建議售價：NT 3000元
 (不含安裝費)



品名：新勁戰鋁合金鋼圈/前碟
 編號：308F114C6FBK/SI
 規格：黑/銀
 車種：勁戰 125/新勁戰 125
 三代新勁戰 125



建議售價：NT 3000元
 (不含安裝費)



品名：新勁戰鋁合金鋼圈/後鼓
 編號：308F114C6RBK/SI
 規格：黑/銀
 車種：勁戰 125/新勁戰 125
 三代新勁戰 125



建議售價：NT 3000元
 (不含安裝費)



品名 J-POWER鋁合金鋼圈/前碟
 編號 310F11JETFRE/S1/GO/BK
 規格 紅/銀/金/黑
 車種 JET-POWER 125



建議售價：NT 2500元
 (不含安裝費)



品名 J-POWER鋁合金鋼圈/後鼓
 編號 310F11JETRRE/S1/GO/BK
 規格 紅/銀/金/黑
 車種 JET-POWER 125



建議售價：NT 2500元





輕量化：較原廠輕1KG
 700PSI 防漏處理
 熱鍛造加T6 硬度強化
 散熱佳 延長輪胎壽命
 鋁合金CNC加工
 多色可供搭配





品名：RS 10吋鍛造鋁鋼圈2.15/前碟
 編號：638F11RS10ALFBE/BK/BL
 BW/GO/GR/GR2/OR/PI/PU
 RE/SI/TI
 規格：古銅/黑/藍/灰/金/綠
 淺綠/橘/桃紅/紫/紅/銀/鈦
 車種：CUXI 100/NEW CUXI 100
 JOG 50/JOG 90/JOG 100
 RS 100/RS Z-100
 RS ZERO 100/CUXI 115



建議售價：NT 9000元
 (不含安裝費)



品名：RS 10吋鍛造鋁鋼圈2.15/後鼓
 編號：6638F11RS10ALRBE/BK/BL
 BW/GO/GR/GR2/OR/PI/PU
 RE/SI/TI
 規格：古銅/黑/藍/灰/金/綠
 淺綠/橘/桃紅/紫/紅/銀/鈦
 車種：CUXI 100/NEW CUXI 100
 JOG 100/RS 100
 RS Z-100/RS ZERO 100



建議售價：NT 15500元
 (不含安裝費)



品名：AERO 10吋鍛造鋁鋼圈/前碟
 編號：638F11AERO10ALFBE/BK/BL
 BW/GO/GR/GR2/OR/PI/PU
 RE/SI/TI/GO
 規格：古銅/黑/藍/灰/綠/淺綠
 橘/桃紅/紫/紅/銀/鈦/金
 車種：GTR AERO 125



建議售價：NT 9000元
 (不含安裝費)



品名：CUXI115 10吋鍛造鋁鋼圈2.15/後鼓
 編號：638F11CUXI11510ALRSI/BK/BL
 TI/GO/OR/RE/BW/PU/GR/BE/GR2
 PI
 規格：銀/黑/藍/鈦/金/橘/紅/灰/紫
 綠/古銅/淺綠/桃紅
 車種：CUXI 115



建議售價：NT 15500元
 (不含安裝費)



F · 輪框 WHEEL RIM&TIRE



品名：GTR 125 10吋鍛造鋁鋼圈/前碟
 編號：638F11GTR10ALFBK/BW/OR/RE/SI
 BE/BL/GR/GR2/P1/PU/TI/GO
 規格：黑/灰/橘/紅/銀/古銅/藍
 綠/淺綠/桃紅/紫/鈦/金
 車種：GTR 125



建議售價：NT 9000元
 (不含安裝費)



品名：GTR 125 10吋鍛造鋁鋼圈/後鼓
 編號：638F11GTR10ALRBW/GO/OR/RE/SI
 BE/BK/BL/GR/GR2/P1/PU/TI
 規格：灰/金/橘/紅/銀/古銅/黑
 藍/綠/淺綠/桃紅/紫/鈦
 車種：GTR 125/GTR AERO 125



建議售價：NT 15500元
 (不含安裝費)



品名：JET-POWER 125
 10吋鍛造鋁鋼圈/前碟
 編號：638F11JET10ALFGO/GR/OR
 RE/BK/BL/BW/SI/PU/TI/BE
 GR2/P1
 規格：金/綠/橘/紅/黑/藍/灰/銀
 紫/鈦/古銅/淺綠/桃紅
 車種：JET-POWER 125



建議售價：NT 9000元
 (不含安裝費)



品名：JET-POWER 125
 10吋鍛造鋁鋼圈/後鼓
 編號：638F11JET10ALRGO/GE/OR
 RE/BK/BL/BW/SI/PU/TI
 BE/GR2/P1
 規格：金/綠/橘/紅/黑/藍/灰/銀
 紫/鈦/古銅/淺綠/桃紅
 車種：JET-POWER 125



建議售價：NT 15500元
 (不含安裝費)



品名：戰將12吋鍛造鋁鋼圈2.5/前碟
 編號：638F11FT12ALFBE/BK/BL/BW
 GO/SI/GR/GR2/OR/P1/PU
 RE/TI
 規格：古銅/黑/藍/灰/金/銀/綠
 淺綠/橘/桃紅/紫/紅/鈦
 車種：FIGHTER 125
 FIGHTER 150
 NEW FIGHTER 150



建議售價：NT 10000元
 (不含安裝費)



品名：戰將12吋鍛造鋁鋼圈3.0/後鼓
 編號：638F11FT12ALRBE/BK/BL/BW
 GO/SI/GR/GR2/OR/P1/PU
 RE/TI
 規格：古銅/黑/藍/灰/金/銀/綠
 淺綠/橘/桃紅/紫/紅/鈦
 車種：FIGHTER 125
 FIGHTER 150
 NEW FIGHTER 150



建議售價：NT 17000元
 (不含安裝費)



品名：戰將12吋鍛造鋁鋼圈3.5/後碟
 編號：638F11FT35ALBER/BKR/BLR/BWR
 GOR/SIR/GRR/GR2R/ORR/P1R
 PUR/RER/TIR
 規格：古銅/黑/藍/灰/金/銀/綠
 淺綠/橘/桃紅/紫/紅/鈦
 車種：FIGHTER 150
 NEW FIGHTER 150



建議售價：NT 12000元
 (不含安裝費)



品名：JR 10吋鍛造鋁鋼圈/後鼓
 編號：638F11JR10ALRBK/BL/BW
 GO/OR/PU/RE/SI/GR/TI
 BE/GR2/P1
 規格：黑/藍/灰/金/橘/紫/紅/銀
 綠/鈦/古銅/淺綠/桃紅
 車種：IRX 115/RX 110
 JR 100/MANY 100/110
 VJR 100/110



建議售價：NT 15500元
 (不含安裝費)



品名: HONDA 10吋鍛造鋁鋼圈/前碟
 編號: 638F11H010ALFBE/BK/BL
 BW/GO/GR/GR2/OR/PI/PU
 RE/SI/TI
 規格: 古銅/黑/藍/灰/金/綠/淺綠
 橘/桃紅/紫/紅/銀/鈦
 車種: RX 110/JR 100
 VJR 100/VJR 110
 MANY 100/MANY 110
 VJR 125



建議售價: NT 9000元
 (不含安裝費)



品名: 雷霆/G5/G6 12吋鍛造鋁鋼圈2.5/前碟
 編號: 999F11SR12ALFBE/BK/BL
 BW/GO/GR/GR2/OR/PI/PU
 RE/SI/TI
 規格: 古銅/黑/藍/灰/金/綠/淺綠
 橘/桃紅/紫/紅/銀/鈦
 車種: 奔騰 G5 125 (12吋框)
 奔騰 G5 150/RACING 125
 RACING 150/G6 125
 G6 150/RACING S 125



建議售價: NT 10000元
 (不含安裝費)



品名: PRIMAVERA125鍛造鋁鋼圈前碟
 編號: 999F11P1MA125FSILL/BKLL/BLLL
 TILL/GOLL/ORLL/RELL/BWLL/PULL
 GRLL/BELL/GR2LL/PI LL
 規格: 銀/黑/藍/鈦/金/橘/紅/灰/紫
 綠/古銅/淺綠/桃紅
 車種: LX 125IE/LX 150IE
 PRIMAVERA 125IE



建議售價: NT 10000元
 (不含安裝費)



品名: PRIMAVERA125鍛造鋁鋼圈後鼓
 編號: 999F11P1MA125RSILL/BKLL
 BLLL/TILL/GOLL/ORLL/RELL
 BWLL/PULL/GRLL/BELL/GR2LL
 PILL
 規格: 銀/黑/藍/鈦/金/橘/紅/灰/紫
 綠/古銅/淺綠/桃紅
 車種: PRIMAVERA 125IE



建議售價: NT 18500元
 (不含安裝費)



品名: VESPA 12吋鍛造鋁鋼圈/前碟
 編號: 638F11VESPA12ALFBE/BK/TI
 BW/GO/GR/OR/RE/SI/PU/BL
 規格: 古銅/黑/鈦/灰/金/綠/橘
 紅/銀/紫/藍
 車種: LX 150IE



建議售價: NT 10500元
 (不含安裝費)



品名: VESPA 10吋鍛造鋁鋼圈/後鼓
 編號: 638F11VESPA10ALRBE/BK/TI
 BW/GO/GR/OR/RE/SI/PU/BL
 規格: 古銅/黑/鈦/灰/金/綠/橘
 紅/銀/紫/藍
 車種: LX 150IE



建議售價: NT 15500元
 (不含安裝費)



品名: RS ESA12鍛造鋁鋼圈2.15前碟
 編號: 999F11RSA12FSILL/BKLL/BLLL
 TILL/GOLL/ORLL/RELL/BWLL
 PULL/GRLL/BELL/GR2LL/PI LL
 規格: 銀/黑/藍/鈦/金/橘/紅/灰
 紫/綠/古銅/淺綠/桃紅
 車種: CUXI 100/NEW CUXI 100
 JOG 50/JOG 90/JOG 100
 RS 100/RS Z-100
 RS ZERO 100/CUXI 115



建議售價: NT 9000元
 (不含安裝費)



品名: RS ESA12鍛造鋁鋼圈2.15後鼓
 編號: 999F11RSA12RSILL/BKLL/BLLL
 TILL/GOLL/ORLL/RELL/BWLL
 PULL/GRLL/BELL/GR2LL/PI LL
 規格: 銀/黑/藍/鈦/金/橘/紅/灰
 紫/綠/古銅/淺綠/桃紅
 車種: CUXI 100/NEW CUXI 100
 JOG 100/RS 100
 RS Z-100/RS ZERO 100



建議售價: NT 13000元
 (不含安裝費)



品名：VJR125 ESA12鍛造鋁鋼圈2.15前碟
 編號：999F11VJR125A1215FBLLL/
 GOLL/PILL/RELL/G03LL..
 規格：藍/淺金/桃紅/紅/一般金/黑
 鐵灰/銀/紫/古銅/綠/淺綠
 車種：R1 100/IRX 115/RX 110
 高手 100/JR 100/MANY 100
 MANY 110/VJR 100/VJR 110
 D10 50/VJR 125/MANY 125



建議售價：NT 9000元
 (不含安裝費)



品名：VJR125
 ESA12鍛造鋁鋼圈2.5後碟
 編號：999F11VJR125A1225RBLLL/
 GOLL/PILL/RELL/G03LL..
 規格：藍/淺金/桃紅/紅/一般金
 黑/鐵灰/銀/紫/古銅/綠
 淺綠
 車種：VJR 125/MANY 125



建議售價：NT 10500元
 (不含安裝費)



品名：雷雲180 ESA1鍛造鋁鋼圈前雙碟
 編號：999F11SR180A1D2FBLLL/
 GOLL/PILL/RELL/G03LL..
 規格：藍/淺金/桃紅/紅/一般金/黑
 鐵灰/銀/紫/古銅/綠/淺綠
 車種：RACING KING 180



建議售價：NT 13000元
 (不含安裝費)



品名：雷雲180 ESA1鍛造鋁鋼圈前雙碟/(ABS)
 編號：999F11SR180A1RSIALL/BKALL
 BLALL/TIALL/GOALL/ORALL
 REALL/BWALL/PUALL/GRALL
 BEALL/GR2ALL/PIALL
 規格：銀/黑/藍/鈦/金/橘/紅/灰
 紫/綠/古銅/淺綠/桃紅
 車種：RACING KING 180(ABS版)



建議售價：NT 13000元
 (不含安裝費)



品名：雷雲180 ESA1鍛造鋁鋼圈後碟
 編號：999F11SR180A12RSIALL/BKLL/BLLL
 TILL/GOLL/ORLL/RELL/BWLL
 PULL/GRLL/BELL/GR2LL/PILL
 規格：銀/黑/藍/鈦/金/橘/紅/灰
 紫/綠/古銅/淺綠/桃紅
 車種：RACING KING 180



建議售價：NT 13000元
 (不含安裝費)



品名：四代勁戰 ESA12鍛造鋁鋼圈2.5前碟
 編號：999F112UBA1225FSIALL/BKLL/BLLL
 TILL/GOLL/ORLL/RELL/BWLL
 PULL/GRLL/BELL/GR2LL/PILL
 規格：銀/黑/藍/鈦/金/橘/紅/灰
 紫/綠/古銅/淺綠/桃紅
 車種：NEW CYGNUS-X 125
 BW S R 125



建議售價：NT 10000元
 (不含安裝費)



品名：四代勁戰 ESA12鍛造鋁鋼圈後碟
 編號：999F112UBESA12RSIALL/BKLL/BLLL
 TILL/GOLL/ORLL/RELL/BWLL
 PULL/GRLL/BELL/GR2LL/PILL
 規格：銀/黑/藍/鈦/金/橘/紅/灰
 紫/綠/古銅/淺綠/桃紅
 車種：NEW CYGNUS-X 125
 BW S R 125



建議售價：NT 13000元
 (不含安裝費)



品名：雷雲 S ESA12 鍛造鋁鋼圈2.5J前碟
 編號：999F11SRSA1225FSIALL/BKLL/BLLL
 TILL/GOLL/ORLL/RELL/BWLL
 PULL/GRLL/BELL/GR2LL/PILL
 規格：銀/黑/藍/鈦/金/橘/紅/灰
 紫/綠/古銅/淺綠/桃紅
 車種：RACING S 125



建議售價：NT 13000元
 (不含安裝費)



品名：雷霆 S ESA12鍛造鋁鋼圈3.0J後碟
 編號：999F11SRSA1230RS ILL/BKLL/BLLL
 T ILL/GOLL/ORLL/RELL/BWLL
 PULL/GRLL/BELL/GR2LL/P ILL
 規格：銀/黑/藍/鈦/金/橘/紅/灰
 紫/綠/古銅/淺綠/桃紅
 車種：RACING S 125



建議售價：NT 13000元
 (不含安裝費)



品名：JETS ESA12鍛造鋁鋼圈前碟2.5J
 編號：999F11JETSESA12FS ILL/BKLL/BLLL
 T ILL/GOLL/ORLL/RELL/BWLL
 PULL/GRLL/BELL/GR2LL/P ILL
 規格：銀/黑/藍/鈦/金/橘/紅/灰
 紫/綠/古銅/淺綠/桃紅
 車種：JET S 125



建議售價：NT 13000元
 (不含安裝費)



品名：JETS ESA12鍛造鋁鋼圈後碟2.85J
 編號：999F11JETSESA12FS ILL/BKLL/BLLL
 T ILL/GOLL/ORLL/RELL/BWLL
 PULL/GRLL/BELL/GR2LL/P ILL
 規格：銀/黑/藍/鈦/金/橘/紅/灰
 紫/綠/古銅/淺綠/桃紅
 車種：JET S 125



建議售價：NT 13000元
 (不含安裝費)



品名：勁戰 ESA1鍛造鋁鋼圈前碟
 編號：999F115TYESA1FS ILL/BKLL/BLLL
 T ILL/GOLL/ORLL/RELL/BWLL
 PULL/GRLL/BELL/GR2LL/P ILL
 G03LL
 規格：銀/黑/藍/鈦/金/橘/紅/灰
 紫/綠/古銅/淺綠/桃紅/淺金
 車種：勁戰 125/新勁戰 125
 三代新勁戰 125



建議售價：NT 10000元
 (不含安裝費)



品名：勁戰 ESA12鍛造鋁鋼圈後鼓
 編號：999F115TYESA12RS ILL/BKLL/BLLL
 T ILL/GOLL/ORLL/RELL/BWLL
 PULL/GRLL/BELL/GR2LL/P ILL
 G03LL
 規格：銀/黑/藍/鈦/金/橘/紅/灰
 紫/綠/古銅/淺綠/桃紅/淺金
 車種：勁戰 125/新勁戰 125
 三代新勁戰 125



建議售價：NT 15000元
 (不含安裝費)



品名：勁戰 ESA2鍛造鋁鋼圈前碟/(實心版)
 編號：999F115TYESA2FS ILL2/BKLL2
 BLL2/T ILL2/GOLL2/ORLL2/RELL2
 BWLL2/PULL2/GRLL2/BELL2
 GR2LL2/P ILL2/G03LL2
 規格：銀/黑/藍/鈦/金/橘/紅/灰
 紫/綠/古銅/淺綠/桃紅/淺金
 車種：勁戰 125/新勁戰 125
 三代新勁戰 125



建議售價：NT 10000元
 (不含安裝費)



品名：勁戰 ESA2鍛造鋁鋼圈後鼓
 編號：999F115TYESA2RS ILL/BKLL/BLLL
 T ILL/GOLL/ORLL/RELL/BWLL
 PULL/GRLL/BELL/GR2LL/P ILL
 G03LL
 規格：銀/黑/藍/鈦/金/橘/紅/灰
 紫/綠/古銅/淺綠/桃紅/淺金
 車種：勁戰 125/新勁戰 125
 三代新勁戰 125



建議售價：NT 15000元
 (不含安裝費)



品名：勁戰 ESA3鍛造鋁鋼圈前碟
 編號：999F115TYESA3FS ILL/BKLL/BLLL
 T ILL/GOLL/ORLL/RELL/BWLL
 PULL/GRLL/BELL/GR2LL/P ILL
 G03LL
 規格：銀/黑/藍/鈦/金/橘/紅/灰
 紫/綠/古銅/淺綠/桃紅/淺金
 車種：勁戰 125/新勁戰 125
 三代新勁戰 125



建議售價：NT 10000元
 (不含安裝費)



品名：勁戰 ESA3鍛造鋁鋼圈後鼓
 編號：999F115TYESA3RSILL/BKLL/BLLL
 TILL/GOLL/ORLL/RELL/BWLL
 PULL/GRLL/BELL/GR2LL/PILL
 G03LL
 規格：銀/黑/藍/鈦/金/橘/紅/灰
 紫/綠/古銅/淺綠/桃紅/淺金
 車種：勁戰 125/新勁戰 125
 三代新勁戰 125



建議售價：NT 15000元
 (不含安裝費)



品名：勁戰 ESA4鍛造鋁鋼圈前碟
 編號：999F115TYESA4FSILL/BKLL/BLLL
 TILL/GOLL/ORLL/RELL/BWLL
 PULL/GRLL/BELL/GR2LL/PILL
 G03LL
 規格：銀/黑/藍/鈦/金/橘/紅/灰
 紫/綠/古銅/淺綠/桃紅/淺金
 車種：勁戰 125/新勁戰 125
 三代新勁戰 125



建議售價：NT 10000元
 (不含安裝費)



品名：勁戰 ESA4鍛造鋁鋼圈後鼓
 編號：999F115TYESA4RSILL/BKLL/BLLL
 TILL/GOLL/ORLL/RELL/BWLL
 PULL/GRLL/BELL/GR2LL/PILL
 G03LL
 規格：銀/黑/藍/鈦/金/橘/紅/灰
 紫/綠/古銅/淺綠/桃紅/淺金
 車種：勁戰 125/新勁戰 125
 三代新勁戰 125



建議售價：NT 15000元
 (不含安裝費)



品名：BWS ESA1鍛造鋁鋼圈前碟
 編號：999F11BWSESA1FSILL/BKLL/BLLL
 TILL/GOLL/ORLL/RELL/BWLL
 PULL/GRLL/BELL/GR2LL/PILL
 G03LL
 規格：銀/黑/藍/鈦/金/橘/紅/灰
 紫/綠/古銅/淺綠/桃紅/淺金
 車種：BWS 125/BWS 125 X版



建議售價：NT 10000元
 (不含安裝費)



品名：BWS ESA12鍛造鋁鋼圈後鼓
 編號：999F11BWSESA12RSILL/BKLL/BLLL
 TILL/GOLL/ORLL/RELL/BWLL
 PULL/GRLL/BELL/GR2LL/PILL
 G03LL
 規格：銀/黑/藍/鈦/金/橘/紅/灰
 紫/綠/古銅/淺綠/桃紅/淺金
 車種：BWS 125/BWS 125 X版



建議售價：NT 15000元
 (不含安裝費)



品名：BWS ESA2鍛造鋁鋼圈前碟(實心版)
 編號：999F11BWSESA2FG03LL2/BKLL2
 BLLL2/TILL2/GOLL2/ORLL2/RELL2
 BWLL2/PULL2/GRLL2/BELL2
 GR2LL2/PILL2/G03LL2
 規格：銀/黑/藍/鈦/金/橘/紅/灰
 紫/綠/古銅/淺綠/桃紅/淺金
 車種：BWS 125/BWS 125 X版



建議售價：NT 10000元
 (不含安裝費)



品名：BWS ESA2鍛造鋁鋼圈後鼓
 編號：999F11BWSESA2RSILL/BKLL/BLLL
 TILL/GOLL/ORLL/RELL/BWLL
 PULL/GRLL/BELL/GR2LL/PILL
 G03LL
 規格：銀/黑/藍/鈦/金/橘/紅/灰
 紫/綠/古銅/淺綠/桃紅/淺金
 車種：BWS 125/BWS 125 X版



建議售價：NT 15000元
 (不含安裝費)



品名：BWS ESA3鍛造鋁鋼圈前碟
 編號：999F11BWSESA3FSILL/BKLL/BLLL
 TILL/GOLL/ORLL/RELL/BWLL
 PULL/GRLL/BELL/GR2LL/PILL
 G03LL
 規格：銀/黑/藍/鈦/金/橘/紅/灰
 紫/綠/古銅/淺綠/桃紅/淺金
 車種：BWS 125/BWS 125 X版



建議售價：NT 10000元
 (不含安裝費)



品名：BWS ESA3鍛造鋁鋼圈後鼓
 編號：999F11BWESEA3RSILL/BKLL/BLLL
 TILL/GOLL/ORLL/RELL/BWLL
 PULL/GRLL/BELL/GR2LL/PIILL
 G03LL
 規格：銀/黑/藍/鈦/金/橘/紅/灰
 紫/綠/古銅/淺綠/桃紅/淺金
 車種：BWS 125/BWS 125 X版



建議售價：NT 15000元
 (不含安裝費)



品名：BWS ESA4鍛造鋁鋼圈前碟
 編號：999F11BWESEA4FSILL/BKLL/BLLL
 TILL/GOLL/ORLL/RELL/BWLL
 PULL/GRLL/BELL/GR2LL/PIILL
 G03LL
 規格：銀/黑/藍/鈦/金/橘/紅/灰
 紫/綠/古銅/淺綠/桃紅/淺金
 車種：BWS 125/BWS 125 X版



建議售價：NT 10000元
 (不含安裝費)



品名：BWS ESA4鍛造鋁鋼圈後鼓
 編號：999F11BWESEA4RSILL/BKLL/BLLL
 TILL/GOLL/ORLL/RELL/BWLL
 PULL/GRLL/BELL/GR2LL/PIILL
 G03LL
 規格：銀/黑/藍/鈦/金/橘/紅/灰
 紫/綠/古銅/淺綠/桃紅/淺金
 車種：BWS 125/BWS 125 X版



建議售價：NT 15000元
 (不含安裝費)



品名：FORCE VS鍛造鋁鋼圈A款前碟
 編號：999F11BH6VSAFG03/BK/GR
 RE/BL/OR/PU/GO/PI/BE
 TI/BW/SI
 規格：一般金/黑/綠/紅/藍/橘
 紫/金/桃紅/古銅/鈦/灰
 銀/蒂芬妮綠
 車種：FORCE 155



建議售價：NT 14000元
 (不含安裝費)



品名：FORCE VS鍛造鋁鋼圈A款後碟
 編號：999F11BH6VSARG03/BK/GR
 RE/BL/OR/PU/GO/PI/BE
 TI/BW/SI
 規格：一般金/黑/綠/紅/藍/橘
 紫/金/桃紅/古銅/鈦/灰
 銀/蒂芬妮綠
 車種：FORCE 155



建議售價：NT 14000元
 (不含安裝費)



品名：FORCE VS鍛造鋁鋼圈B款前碟
 編號：999F11BH6VSBFG03/BK/GR
 RE/BL/OR/PU/GO/PI/BE
 TI/BW/SI
 規格：一般金/黑/綠/紅/藍/橘
 紫/金/桃紅/古銅/鈦/灰
 銀/蒂芬妮綠
 車種：FORCE 155



建議售價：NT 14000元
 (不含安裝費)



品名：FORCE VS鍛造鋁鋼圈B款後碟
 編號：999F11BH6VSBRG03/BK/GR
 RE/BL/OR/PU/GO/PI/BE
 TI/BW/SI
 規格：一般金/黑/綠/紅/藍/橘
 紫/金/桃紅/古銅/鈦/灰
 銀/蒂芬妮綠
 車種：FORCE 155



建議售價：NT 14000元
 (不含安裝費)



品名：四代勁戰 VS鍛造鋁鋼圈
 A款前碟
 編號：999F112UBVSAFG03/BK/GR
 RE/BL/OR/PU/GO/PI/BE
 TI/BW/SI/GR4
 規格：一般金/黑/綠/紅/藍/橘
 紫/金/桃紅/古銅/鈦/灰
 銀/蒂芬妮綠
 車種：NEW CYGNUS-X 125
 BW S R 125



建議售價：NT 10000元
 (不含安裝費)



F · 輪框 WHEEL RIM&TIRE



品名：四代勁戰 VS鍛造鋁鋼圈
A款後碟
編號：999F112UBVSARG03/BK/GR
RE/BL/OR/PU/GO/PI/BE
TI/BW/SI/GR4
規格：一般金/黑/綠/紅/藍/橘
紫/金/桃紅/古銅/鈦/灰
銀/蒂芬妮綠
車種：NEW CYGNUS-X 125
BW S R 125



建議售價：NT 13000元
(不含安裝費)



品名：四代勁戰 VS鍛造鋁鋼圈
B款前碟
編號：999F112UBVSBFG03/BK/GR
RE/BL/OR/PU/GO/PI/BE
TI/BW/SI/GR4
規格：一般金/黑/綠/紅/藍/橘
紫/金/桃紅/古銅/鈦/灰
銀/蒂芬妮綠
車種：NEW CYGNUS-X 125
BW S R 125



建議售價：NT 10000元
(不含安裝費)



品名：四代勁戰 VS鍛造鋁鋼圈
B款後碟
編號：999F112UBVSBFRG03/BK/GR
RE/BL/OR/PU/GO/PI/BE
TI/BW/SI/GR4
規格：一般金/黑/綠/紅/藍/橘
紫/金/桃紅/古銅/鈦/灰
銀/蒂芬妮綠
車種：NEW CYGNUS-X 125
BW S R 125



建議售價：NT 13000元
(不含安裝費)



品名：直式風嘴頭組
編號：696F12IBL2/SI2/BK2/G02/RE2
規格：藍/銀/黑/金/紅
車種：BWS 125/BWS 125 X版
勁戰 125/新勁戰 125
T1 150/野狼 125/野狼 150
KTR 125/酷龍 150/小雲豹 125
雲豹 150/雲豹 200/LX 125IE
LX 150IE/六代 FIGHTER 150



建議售價：NT 400元
(不含安裝費)



品名 80度L型風嘴頭組
編號 696F12LBL2/SI2/BK2/G02/RE2
規格 藍/銀/黑/金/紅
車種 ALL NEW VINO 50/ADDRESS V125 G/GSR 125/GSR NEX 125/BWS 50/100/125/BWS 125 X版
CUXI 100/115/NEW CUXI 100/GTR AERO 125/GTR 125/JOG 50/90/100/RS 100/RS Z-100
RS ZERO 100/勁戰 125/Z1 125/新勁戰 125/勁風光 125/GR 125/GT 125/150/JET-POWER 125/R1 100/IRX 115/RX 110/T1 150
FIGHTER 125/150/NEW FIGHTER 150/迪爵 125/高手 100/野狼 125/野狼 150/悍將 4V 125/BUBU 125/V-LINK GP 125/JR 100
KTR 125/MANY 100/110/125/VJR 100/110/125/奔騰 G3 125/G4 125/G5 125(10吋框)/G5 125 (12吋框)/G5 150/超五 125/150
RACING 125/150/豪邁 50/125/酷龍 150/小雲豹 125/雲豹 150/200/D10 50/三代新勁戰 125/SMAX 155/六代 FIGHTER 150
G6 125/150/NEW CYGNUS-X 125/BW S R 125/RACING S 125



建議售價：NT 500元
(不含安裝費)





SHIMANO



- 黑賺開閉盤總成
- 黑賺後驅動組
- 前驅動總成組
- 傳動飾蓋
- 阻尼可調氣避震器黑
- 固定圓碟267mm
- 固定圓碟245mm
- N-12 浮動圓碟267mm
- 極煞犀牛來令片
- 極煞犀牛來令片(後)
- 星曜鋁合金握把套
- 雙色凸輪式加油座
- 雙色鋁合金腳踏桿組
- 旋鈕式可調整車拉桿
- 超機能炫彩煞車拉桿
- 車手座
- 靜音排氣管-前段白鐵/黑管
- 紅白機/3D雙色油缸蓋
- 80度L型風嘴頭組
- 3D改對4卡鉗座267mm
- CNC鋁合金三角台
- 鈦賺機油尺
- 鈦賺碟盤螺絲
- 鈦賺碟盤螺絲

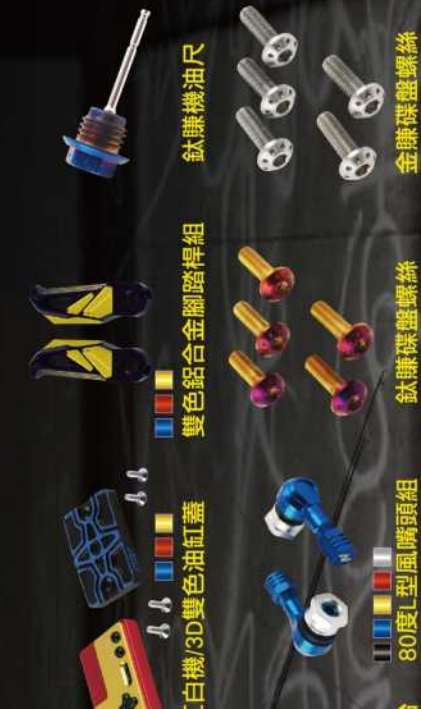

千葉興業有限公司
 CHIAN-YIE INDUSTRIAL CO., LTD.
 福潤機油 台灣總代理

HEAD OFFICE
 台南市佳里區海澄里葉芋寮12-12號
 No.12-12, Lai-Chian Liao, Hai-Cheng Li, Jiali Dist., Tainan City 72261, Taiwan
 TEL:886-2-22967266 / 22967267 FAX:886-2-22967286
 NORTH OFFICE
 新北市五股區成泰路一段7巷38-2號1F
 No.38-2, Ln. 7, Sec. 1, Chengtai Rd., Wugu Dist., New Taipei City 24669, Taiwan





品名：勁戰直接點火式線圈+固定架/二代

編號：431H035TY2LL

規格：

車種：BWS 125/BWS 125 X版
GTR AERO 125/勁戰 125
新勁戰 125/BW S R 125
三代新勁戰 125
NEW CYGNUS-X 125



※非勁戰4V缸頭，要先改勁戰4V缸頭才可以用

建議售價：NT 1200元
(不含安裝費)

品名：野狼直接點火式線圈+固定架/二代

編號：431H03YL2LL

車種：野狼 125
野狼 150



建議售價：NT 1200元
(不含安裝費)

品名：雲豹直接點火式線圈+固定架/二代

編號：431H03HD2LL

車種：小雲豹 125/雲豹 150
雲豹 200



建議售價：NT 1200元
(不含安裝費)

品名：NCY加強型高壓線圈HONDA車系

編號：431H03HRE

車種：RS 100/勁戰 125/新勁戰 125
JET-POWER 125/R1 100
FIGHTER 125/FIGHTER 150
迪爵 125/高手 100
野狼 125/野狼 150
悍將 4V 125/BUBU 125
V-LINK GP 125/JR 100
KTR 125/奔騰 G3 125/奔騰 G4 125
奔騰 G5 125(10吋框)/豪邁 50/豪邁 125/D10 50



建議售價：NT 400元
(不含安裝費)

品名：空燃比調整器/YAMAHA車系

編號：305H03YA

規格：

車種：BWS 125/BWS 125 X版
CUX1 100/NEW CUX1 100
GTR AERO 125/GTR 125
RS Z-100/RS ZERO 100
新勁戰 125



建議售價：NT 2500元
(不含安裝費)

YAMAHA車系

空燃比調整器建議調整數值

無更換油嘴(原廠油嘴)		有更換加大噴油嘴(134 CC/min)	
改 55缸	建議調整20%~40%	改 55缸	建議調整5%~10%
58.5缸	建議調整40%~55%	58.5缸	建議調整10%~25%
61缸	建議調整55%~70%	61缸	建議調整25%~40%
63缸	建議調整70%~90%	63缸	建議調整40%~55%

※以上數據為參考使用，實際數值須依車輛改裝情形而定

品名：加強版空燃比調整器/YAMAHA車系

編號：305H03YAR

規格：

車種：BWS 125/BWS 125 X版
CUX1 100/NEW CUX1 100
GTR AERO 125/GTR 125
RS Z-100/RS ZERO 100
新勁戰 125



建議售價：NT 4500元
(不含安裝費)

YAMAHA車系【加強版】

空燃比調整器建議調整數值

無更換油嘴(原廠油嘴)		有更換加大噴油嘴(134 CC/min)	
改 55缸	建議調整20%~40%	改 55缸	建議調整5%~10%
58.5缸	建議調整40%~55%	58.5缸	建議調整10%~25%
61缸	建議調整55%~70%	61缸	建議調整25%~40%
63缸	建議調整70%~90%	63缸	建議調整40%~55%

※以上數據為參考使用，實際數值須依車輛改裝情形而定

調整範圍 -99%~+99%	1-9	A	B	C	D	E	H
轉速對照表	X1000RPM	1000	1100	1200	1300	1400	1500
		單位：RPM					

品名：空燃比調整器/光陽. SYM 車系

編號：305H03HO

規格：

車種：GR 125/GT 125/GT 150

JET-POWER 125/T1 150

FIGHTER 125/FIGHTER 150

NEW FIGHTER 150/JR 100

MANY 100/MANY 110

VJR 100/VJR 110/奔騰 G5 125 (12吋框)

奔騰 G5 150/超五 125/超五 150/G6 125

G6 150/RACING 125/RACING 150



建議售價：NT 2500元
(不含安裝費)

空燃比調整器接線對照表
WIRE CONNECTION TABLE

車種 MODEL	調整器藍色線 BLUE WIRE OF ADJUSTER		調整器紅色線 RED WIRE OF ADJUSTER	
	接頭左、右側 SIDE OF PLUG	接頭左、右側 SIDE OF PLUG	接頭左、右側 SIDE OF PLUG	接頭左、右側 SIDE OF PLUG
VJR	白紅色線 WHITE RED WIRE	右側 RIGHT	黑或黑藍色線 BLACK/BLACK BLUE WIRE	左側 LEFT
MANY	白紅色線 WHITE RED WIRE	右側 RIGHT	黑或黑藍色線 BLACK/BLACK BLUE WIRE	左側 LEFT
RACING	白紅色線 WHITE RED WIRE	左側 LEFT	黑或黑藍色線 BLACK/BLACK BLUE WIRE	右側 RIGHT
NEW FIGHTER	綠藍色線 GREEN BLUE WIRE	左側 LEFT	紅黃色線 RED YELLOW WIRE	右側 RIGHT
JET POWER	綠藍色線 GREEN BLUE WIRE	右側 RIGHT	紅黃色線 RED YELLOW WIRE	左側 LEFT
TINI	綠藍色線 GREEN BLUE WIRE	右側 RIGHT	紅黃色線 RED YELLOW WIRE	左側 LEFT
小雲豹 (MINI 125)	棕白色線 BROWN WHITE WIRE	右側 RIGHT	黑紅色線 BLACK RED WIRE	左側 LEFT
靈豹 150 (HD 150)	棕白色線 BROWN WHITE WIRE	右側 RIGHT	黑紅色線 BLACK RED WIRE	左側 LEFT
灰豹 (HD 150D)	棕白色線 BROWN WHITE WIRE	右側 RIGHT	黑紅色線 BLACK RED WIRE	左側 LEFT
靈豹 (HD 155F)	棕白色線 BROWN WHITE WIRE	右側 RIGHT	黑紅色線 BLACK RED WIRE	左側 LEFT

以VJR為例，調整器藍色線，需對應車台線組的白紅色線(顯示接頭右側)，以此類同...調整器紅色線，需對應車台線組的黑藍色線(顯示接頭左側)
※以上對照表為已測試車種，如無上述車種，可以自行依照說明書安裝測試。

EX. FOR MODEL VJR
BLUE WIRE OF ADJUSTER FITS WHITE RED WIRE OF THE SCOOTER (SEE PLUG PICTURE OF RIGHT.)
VICE VERSA, RED WIRE OF ADJUSTER FITS BLACK BLUE WIRE OF THE SCOOTER (SEE PLUG PICTURE OF LEFT.)
*THE MODELS SHOWN IN TABLE ARE CHECKED BY RCT TECHNICIAN. FOR OTHER MODELS, PLEASE FOLLOW THE INSTALLING MANUAL.



空燃比調整器建議調整數值
RECOMMEND VALUE FOR AIR-FUEL RATIO ADJUSTER

無更換油嘴(原廠油嘴) ORIGINAL INJECTOR		有更換加大噴嘴(134 CC/min) BIGGER INJECTOR (134CC/min)	
改 55缸 55MM	建議調整20%-40% RECOMMEND # 20%-40%	改 55缸 55MM	建議調整5%-10% RECOMMEND # 5%-10%
改 58.5缸 58.5MM	建議調整40%-55% RECOMMEND # 40%-55%	改 58.5缸 58.5MM	建議調整10%-25% RECOMMEND # 10%-25%
改 61缸 61MM	建議調整55%-70% RECOMMEND # 55%-70%	改 61缸 61MM	建議調整25%-40% RECOMMEND # 25%-40%
改 63缸 63MM	建議調整70%-90% RECOMMEND # 70%-90%	改 63缸 63MM	建議調整40%-55% RECOMMEND # 40%-55%

※以上數據為參考值，實際調整時車輛調整請依狀況而定
*THE DATA IS FOR REFERENCE ONLY. REAL VALUE DEPENDS ON THE SCOOTER CONDITION.

調整範圍 -99% ~ +99%
ADJUSTABLE RANGE FROM -99%~+99%

轉速對照表
RPM TABLE

1~9	A	B	C	D	E	H
X1000RPM	10000	11000	12000	13000	14000	15000

單位:RPM

空燃比調整器【加強版】安裝說明-光陽、三陽、哈特佛車種

AIR-FUEL RATIO ADJUSTER SET PLUS VERSION INSTALLING MANUAL FOR KYMCO, SYM & HARTFORD SCOOTERS



1. 將坐墊拆下將噴油嘴及噴油配線拆除
1. TAKE OFF THE SEAT AND REMOVE INJECTOR AND INJECTOR WIRE SET.



2. 將空燃比調整器之黃、紅色之接線接噴油嘴，黑色線接於車台
2. PLEASE CONNECT THE YELLOW RED WIRE SET PLUG OF AIR-FUEL RATIO ADJUSTER TO INJECTOR, BLACK WIRE (GND) TO THE SCOOTER.



3. 空燃比調整器紅色線及藍色線接在車子噴油系統之線組，可參考對照空燃比調整器接線對照表
3. RED & BLUE WIRES OF AIR-FUEL RATIO ADJUSTER CONNECT TO INJECTOR WIRE SET. PLEASE REFER TO WIRE CONNECTION TABLE.



4. 打開電源如果有安裝確實，空燃比調整器顯示燈會亮起
4. TURN ON THE SWITCH. IF THE LIGHT IS ON, IT MEANS THE INSTALLATION IS CORRECT.



5. 按下發動鈕，檢查噴油嘴是否有噴油(請看註記一)
5. START UP THE SCOOTER TO CHECK IF THE INJECTOR IS WORKING. (SEE NOTE 1)



6. 確認完後將紅、藍色線接於接頭，並安裝於車子噴油系統之線組
6. AFTER CHECKING, PLEASE CONNECT THE RED & BLUE WIRES TO THE PLUG AND INSTALL THEM ON INJECTOR WIRE SET.



7. 將噴油嘴裝回歧管，將調整器本體用魔鬼氈黏於置物箱內，完成安裝
7. INSTALL INJECTOR TO MANIFOLD. USE VELCRO TO ATTACH THE ADJUSTER IN THE LUGGAGE BOX.



8. 安裝完後，請將調整器顯示燈關閉，並重新安裝噴油嘴，完成安裝
8. AFTER INSTALLING, PLEASE TURN OFF THE LIGHT AND RECONNECT THE WIRE OF BUILT-IN LOCK IN ORDER TO MAKE INJECTOR WORK NORMALLY.

註記一：如果沒有噴油，請依步驟4的將藍色及紅色線對調過來安裝，車子需注意是否有時鐘。有座墊暗鎖之車輛，需將配線接回，否則接線正確也不會噴油。

NOTE 1:
IF THE INJECTOR DOES NOT WORK, PLEASE FOLLOW STEP 4 TO SWITCH THE BLUE AND RED WIRE FOR INSTALLING.
PLEASE CHECK IF THE SCOOTER HAS BUILT-IN LOCK OF THE SEAT. IF IT DOES, PLEASE RECONNECT THE WIRE OF BUILT-IN LOCK IN ORDER TO MAKE INJECTOR WORK NORMALLY.



品名：V125 加強版空燃比調整器
 編號：305H03SUR
 規格：
 車種：ADDRESS V125 G



建議售價：NT 4500元
 (不含安裝費)

Address V-125空燃比調整器安裝說明

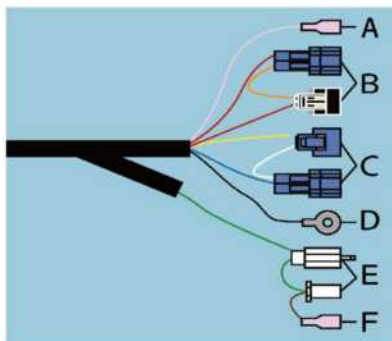

- A 接車上TPS訊號線(粉紅)
- B 接怠速空氣旁通閥
- C 接DCP接頭，白線與藍線端子需自行插入
- D 接地
- E 接電盤訊號線(五期專用，四期不用)
- F 接電盤訊號線(四期專用，五期不用)

僅供參考調整數值(因改裝方式會有不同)

RPM x 1000	0	1	2	3	4	5	6	7	8	9	A	B	C	D
空燃調整%	10	10	10	40	40	40	40	40	40	45	45	45	0	0

轉速對照表 調整範圍 0%~+99%

1~9	A	B	C	D	E	H
X1000RPM	10000	11000	12000	13000	14000	15000

單位RPM



1.原車接頭介紹。



2.先將DCP接頭拔除，將接地鎖上節流閥。

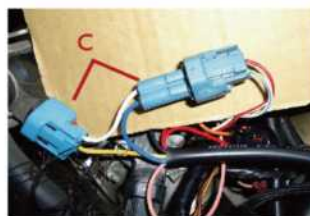

3.將線組C的DCP接頭公母插接上，(藍線須對藍線)



4.將空氣旁空閥插頭拔下，將線組B公母頭接上。



5.將接線夾，夾上TPS訊號線(粉紅)



6.將線組A接上TPS接線夾



7.將接線夾夾上電盤訊號線(咖啡色)



8.將線組F接頭插入電盤訊號接線夾(四期用)。
 備註：線組E接頭為五期車輛，直接將電盤訊號插頭拔除，接上線組E公母頭即可(五期用。)



9.打開電門前檢查本體燈號是否有正常，正常後再將本體用魔鬼氈黏於置物箱上(本體調整方式，說明在包裝外盒上。)

品名：90度高壓矽導線(含火星塞蓋)

編號：687H0790

規格：90度

車種：BWS 100/CUXI 100
NEW CUXI 100/JOG 50
JOG 90/JOG 100
RS 100/RS Z-100
RS ZERO 100/野狼 125
野狼 150/KTR 125
小雲豹 125/雲豹 150
雲豹 200/D10 50



建議售價：NT 380元
(不含安裝費)

品名：競技型火星塞蓋/90度

編號：672H064TYE

規格：

車種：BWS 100/CUXI 100
NEW CUXI 100/JOG 50
JOG 90/JOG 100
RS 100/RS Z-100
RS ZERO 100/野狼 125
野狼 150/KTR 125
小雲豹 125/雲豹 150
雲豹 200/D10 50



建議售價：NT 200元
(不含安裝費)

品名：70度高壓矽導線(含火星塞蓋)

編號：687H0770

規格：70度

車種：ADDRESS V125 G/GSR 125/BWS 125/BWS 125 X版/CUXI 100/NEW CUXI 100/GTR 125/GTR AERO 125
JOG 100/RS 100/RS Z-100/RS ZERO 100/勁戰 125/新勁戰 125/勁風光 125/GR 125/GT 125/GT 150
JET-POWER 125/R1 100/IRX 115/RX 110/T1 150/FIGHTER 125/FIGHTER 150/NEW FIGHTER 150
迪爵 125/高手 100/野狼 125/野狼 150/悍將 4V 125/BUBU 125/V-LINK GP 125/JR 100/KTR 125
MANY 100/MANY 110/VJR 100/VJR 110/奔騰 G3 125/奔騰 G4 125/奔騰 G5 125(10吋框)
奔騰 G5 125 (12吋框)/奔騰 G5 150/超五 125/超五 150/RACING 125/RACING 150/豪邁 50
豪邁 125/酷龍 150/小雲豹 125/雲豹 150/雲豹 200/三代新勁戰 125/SMAX 155/CUXI 115/G6 125
G6 150/BWS 50/NEW CYGNUS-X 125/BW'S R 125/FORCE 155



建議售價：NT 450元
(不含安裝費)

品名：競技型火星塞蓋/70度

編號：672H064TYE2

規格：70度

車種：ADDRESS V125 G/GSR 125/BWS 125/BWS 125 X版/CUXI 100/NEW CUXI 100/GTR 125
GTR AERO 125/JOG 100/RS 100/RS Z-100/RS ZERO 100/勁戰 125/新勁戰 125
勁風光 125/GT 125/GT 150/JET-POWER 125/R1 100/IRX 115/RX 110/T1 150
FIGHTER 125/FIGHTER 150/NEW FIGHTER 150/迪爵 125/高手 100/野狼 125/野狼 150
悍將 4V 125/BUBU 125/V-LINK GP 125/JR 100/KTR 125/MANY 100/MANY 110/VJR 100
VJR 110/奔騰 G3 125/奔騰 G4 125/奔騰 G5 125(10吋框)/奔騰 G5 125 (12吋框)
奔騰 G5 150/超五 125/超五 150/RACING 125/RACING 150/豪邁 50/豪邁 125/酷龍 150
小雲豹 125/雲豹 150/雲豹 200/三代新勁戰 125/SMAX 155/CUXI 115/六代 FIGHTER 150
G6 125/G6 150/NEW CYGNUS-X 125/BW'S R 125/JET S 125/FORCE 155/Z1 125



建議售價：NT 230元
(不含安裝費)



▶ 後車架組
REAR RACK WITH
HANDRAIL



▶ 復古風皮革握把
RETRO LEATHER GRIP
COLOR : COCOA/ BROWN/ GREEN/ IVORY
KHAKI



▶ 日本限定版拉桿
SHORTER BRAKE LEVER
COLOR : BLACK/ CHROME PLATED/ SILVER



▶ 前碟新型可調煞車拉桿
FRONT DISK KNOB
ADJUSTABLE BRAKE LEVER
COLOR : BLACK/ SILVER



▶ 側邊保桿組
REAR BUMPER/ SET



Primpverra
125iE

▶ 前保桿組
FRONT BUMPER/ SET



▶ 前避震器
FRONT
SHOCK ABSORBER



▶ 煞車後搖臂
LONGER BRAKE REAR ARM
COLOR : BLACK/ CHROME PLATED

▶ 傳動組
CVT SET



▶ N-12浮動圓碟200MM
N-12 FLOATED ROUND DISK
200MM



▶ 固定圓碟200MM
FIXED ROUND DISK
200MM



▶ 鍛造鋁鋼圈/前碟
FORGED ALUMINUM
RIM/FRONT DISK



▶ 腳踏墊
FOOTREST PAD



▶ 鍛造鋁鋼圈/後鼓
FORGED ALUMINUM
RIM REAR DRUM



▶ 後避震器
REAR
SHOCK ABSORBER



NGV
NGV MOTOR SPORTS

千葉興業有限公司

CHIAN-YIE INDUSTRIAL CO., LTD.

福潤機油 台灣總代理

HEAD TEL:886-6-7261768 FAX:886-6-7261767

OFFICE 台南市佳里區海墘里葉字寮12-12號

NORTH TEL:886-2-22967267 FAX:886-2-22967286

OFFICE 新北市五股區成業路一段7巷38-2號1F
No.38-2, Ln. 7, Sec. 1, Chengnai Rd., Wugu Dist., New Taipei City 24869, Taiwan





品名：潮流粗把手
 編號：419101BG01G0
 OR/RE
 規格：金/橘/紅
 車種：通用產品



建議售價：NT 1000元
 (不含安裝費)



品名：FORCE 3D車手座
 編號：690102FORCEG0/BK/RE
 規格：金/黑/紅
 車種：FORCE 155



建議售價：NT 4000元
 (不含安裝費)



品名：BWS125 車手座
 編號：694102BWS125G0/RE
 規格：金/紅
 車種：BWS 125
 BWS 125 X版



建議售價：NT 3800元
 (不含安裝費)

品名：BWS 100二代車手座
 編號：690102BWSBK2
 規格：
 車種：BWS 100
 BWS 50



建議售價：NT 2500元
 (不含安裝費)

品名：NCY超軟握把02型/有洞
 編號：675103A2
 規格：120MM

車種：ALL NEW VINO 50/ADDRESS V125 G/GSR 125/BWS 100/GSR NEX 125/BWS 125/BWS 125 X版
 CUXI 100/NEW CUXI 100/GTR AERO 125/GTR 125/JOG 50/JOG 90/JOG 100/RS 100
 RS Z-100/RS ZERO 100/勁戰 125/新勁戰 125/勁風光 125/GR 125/GT 125/GT 150
 JET-POWER 125/R1 100/IRX 115/RX 110/T1 150/FIGHTER 125/FIGHTER 150/NEW FIGHTER 150
 迪爵 125/高手 100/野狼 125/野狼 150/悍將 4V 125/BUBU 125/V-LINK GP 125/JR 100
 KTR 125/MANY 100/MANY 110/VJR 100/VJR 110/奔騰 G3 125/奔騰 G4 125/奔騰 G5 150
 奔騰 G5 125(10吋框)/奔騰 G5 125 (12吋框)/超五 125/超五 150/RACING 125/RACING 150
 豪邁 50/豪邁 125/酷龍 150/小雲豹 125/雲豹 150/雲豹 200/D10 50/三代新勁戰 125/TIGRA 125/Z1 125



建議售價：NT 200元
 (不含安裝費)

品名：NCY超軟握把02型/無洞
 編號：675103B2
 規格：120MM

車種：ALL NEW VINO 50/ADDRESS V125 G/GSR 125/BWS 100/GSR NEX 125/BWS 125/BWS 125 X版
 CUXI 100/NEW CUXI 100/GTR AERO 125/GTR 125/JOG 50/JOG 90/JOG 100/RS 100/RS Z-100
 RS ZERO 100/勁戰 125/新勁戰 125/勁風光 125/GR 125/GT 125/GT 150/JET-POWER 125
 R1 100/IRX 115/RX 110/FIGHTER 125/FIGHTER 150/NEW FIGHTER 150/迪爵 125
 高手 100/悍將 4V 125/BUBU 125/V-LINK GP 125/JR 100/KTR 125/MANY 100/MANY 110
 VJR 100/VJR 110/奔騰 G3 125/奔騰 G4 125/奔騰 G5 125(10吋框)/奔騰 G5 150
 奔騰 G5 125 (12吋框)/豪邁 50/豪邁 125/酷龍 150/小雲豹 125/雲豹 150/雲豹 200
 D10 50/三代新勁戰 125/TIGRA 125/Z1 125



建議售價：NT 200元
 (不含安裝費)



I · 把手 HANDLEBAR



品名：135mm鋁合金握把套(C款)
 編號：675103LD343BK/BLC/BWC/DNC/GOC/OR2C/PIC/PUC/REC
 SIC/WHC
 規格：黑/藍/灰/靛/金/淺橘/桃紅/紫/紅/銀/白
 車種：T1 150/野狼 125/野狼 150/KTR 125/超五 125
 超五 150/RACING 125/RACING 150/酷龍 150
 六代 FIGHTER 150/G6 125



建議售價：NT 500元
 (不含安裝費)



品名：鋁合金握把套/C款
 編號：675103LD323GR2C/BEC/BKC/BL2C/BLC/BWC/DNC/GOC/OR2C/PIC/PUC/REC/SIC/WHC
 規格：淺綠/古銅/黑/淺藍/鐵灰/靛/金/淺橘/桃紅/紫/紅/銀/白
 車種：ADDRESS V125 G/GSR 125/GSR NEX 125/BWS 125/CUXI 100/GTR 125/JOG 100/RS 100
 RS Z-100/勁戰 125/新勁戰 125/GR 125/GT 125/GT 150/JET-POWER 125/R1 100
 IRX 115/RX 110/FIGHTER 125/FIGHTER 150/NEW FIGHTER 150/迪爵 125/高手 100
 悍將 4V 125/BUBU 125/V-LINK GP 125/JR 100/KTR 125/MANY 100/MANY 110
 VJR 100/VJR 110/奔騰 G3 125/奔騰 G4 125/奔騰 G5 125(10吋框)/奔騰 G5 150
 奔騰 G5 125 (12吋框)/豪邁 50/豪邁 125/酷龍 150/小雲豹 125/雲豹 150/雲豹 200
 D10 50/三代新勁戰 125/TIGRA 125/NEW CYGNUS-X 125/BW S R 125/RACING S 125/Z1 125



建議售價：NT 400元
 (不含安裝費)



品名：鋁合金握把套/E款
 編號：675103LD323WHE/GOE/REE/PIE/OR2E/PUE/BKE/SIE/DNE/BLE/BWE
 規格：白/金/紅/桃紅/淺橘/紫/黑/銀/靛/藍/鐵灰
 車種：ADDRESS V125 G/GSR 125/GSR NEX 125/BWS 125/CUXI 100/GTR 125/JOG 100/RS 100
 RS Z-100/勁戰 125/新勁戰 125/GR 125/GT 125/GT 150/JET-POWER 125/R1 100
 IRX 115/RX 110/FIGHTER 125/FIGHTER 150/NEW FIGHTER 150/迪爵 125/高手 100
 悍將 4V 125/BUBU 125/V-LINK GP 125/JR 100/KTR 125/MANY 100/MANY 110
 VJR 100/VJR 110/奔騰 G3 125/奔騰 G4 125/奔騰 G5 125(10吋框)/奔騰 G5 150
 奔騰 G5 125 (12吋框)/豪邁 50/豪邁 125/酷龍 150/小雲豹 125/雲豹 150/雲豹 200
 D10 50/三代新勁戰 125/TIGRA 125/NEW CYGNUS-X 125/BW S R 125/RACING S 125/Z1 125



建議售價：NT 400元
 (不含安裝費)



品名：鋁合金握把套/F款
 編號：675103LD323BWF/GOF/ORF/PUF/REF/SIF/BLF/BKF
 規格：鐵灰/金/橘/紫/紅/銀/藍/黑
 車種：ADDRESS V125 G/GSR 125/GSR NEX 125/BWS 125/CUXI 100/GTR 125/JOG 100/RS 100
 RS Z-100/勁戰 125/新勁戰 125/GR 125/GT 125/GT 150/JET-POWER 125/R1 100
 IRX 115/RX 110/FIGHTER 125/FIGHTER 150/NEW FIGHTER 150/迪爵 125/高手 100
 悍將 4V 125/BUBU 125/V-LINK GP 125/JR 100/KTR 125/MANY 100/MANY 110
 VJR 100/VJR 110/奔騰 G3 125/奔騰 G4 125/奔騰 G5 125(10吋框)/奔騰 G5 150
 奔騰 G5 125 (12吋框)/豪邁 50/豪邁 125/酷龍 150/小雲豹 125/雲豹 150/雲豹 200
 D10 50/三代新勁戰 125/TIGRA 125/NEW CYGNUS-X 125/BW S R 125/RACING S 125/Z1 125



建議售價：NT 850元
 (不含安裝費)



品名：星曜 鋁合金握把套

編號：675103LD530GO/BW/BL/OR/PI/PU/RE

規格：金/灰/藍/橘/桃紅/紫/紅

車種：ADDRESS V125 G/GSR 125/GSR NEX 125/BWS 125/CUXI 100/GTR 125/JOG 100/RS 100
RS Z-100/勁戰 125/新勁戰 125/GR 125/GT 125/GT 150/JET-POWER 125/R1 100
IRX 115/RX 110/FIGHTER 125/FIGHTER 150/NEW FIGHTER 150/迪爵 125/高手 100
悍將 4V 125/BUBU 125/V-LINK GP 125/JR 100/KTR 125/MANY 100/MANY 110
VJR 100/VJR 110/奔騰 G3 125/奔騰 G4 125/奔騰 G5 125(10吋框)/奔騰 G5 150
奔騰 G5 125 (12吋框)/豪邁 50/豪邁 125/酷龍 150/小雲豹 125/雲豹 150/雲豹 200
D10 50/三代新勁戰 125/TIGRA 125/NEW CYGNUS-X 125/BW S R 125/RACING S 125/Z1 125



建議售價：NT 600元
(不含安裝費)

品名：LD521 格菱型花紋握把/黑

編號：675103LD521

規格：

車種：ADDRESS V125 G/GSR 125/GSR NEX 125/BWS 125/CUXI 100/GTR 125/JOG 100/RS 100
RS Z-100/勁戰 125/新勁戰 125/GR 125/GT 125/GT 150/JET-POWER 125/R1 100
IRX 115/RX 110/FIGHTER 125/FIGHTER 150/NEW FIGHTER 150/迪爵 125/高手 100
悍將 4V 125/BUBU 125/V-LINK GP 125/JR 100/KTR 125/MANY 100/MANY 110
VJR 100/VJR 110/奔騰 G3 125/奔騰 G4 125/奔騰 G5 125(10吋框)/奔騰 G5 150
奔騰 G5 125 (12吋框)/豪邁 50/豪邁 125/酷龍 150/小雲豹 125/雲豹 150/雲豹 200
D10 50/三代新勁戰 125/TIGRA 125/NEW CYGNUS-X 125/BW S R 125/RACING S 125/Z1 125



建議售價：NT 300元
(不含安裝費)



品名：NCY LD350雙色握把

編號：675103LD350BKBW/BK/OR/RE/YE

規格：灰/黑/橘/紅/黃

車種：ADDRESS V125 G/GSR 125/GSR NEX 125/BWS 125/CUXI 100/GTR 125/JOG 100/RS 100
RS Z-100/勁戰 125/新勁戰 125/GR 125/GT 125/GT 150/JET-POWER 125/R1 100
IRX 115/RX 110/FIGHTER 125/FIGHTER 150/NEW FIGHTER 150/迪爵 125/高手 100
悍將 4V 125/BUBU 125/V-LINK GP 125/JR 100/KTR 125/MANY 100/MANY 110
VJR 100/VJR 110/奔騰 G3 125/奔騰 G4 125/奔騰 G5 125(10吋框)/奔騰 G5 150
奔騰 G5 125 (12吋框)/豪邁 50/豪邁 125/酷龍 150/小雲豹 125/雲豹 150/雲豹 200
D10 50/三代新勁戰 125/TIGRA 125/NEW CYGNUS-X 125/BW S R 125/RACING S 125/Z1 125



建議售價：NT 300元
(不含安裝費)



品名：RS旋鈕式可調煞車拉桿

編號：999104RS2BKLL/ORLLRELL/SILL
BWLL/BLLL/GOLL

規格：黑/橘/紅/銀/灰/藍/金

車種：CUXI 100/NEW CUXI 200
RS 100/RS Z-100
RS ZERO 100/CUXI 115



建議售價：NT 1800元
(不含安裝費)



品名：戰將雙碟旋鈕式可調煞車拉桿

編號：9991044V150D2GOLL/BLLL/BKLL
BWLL/ORLL/RELL/SILL

規格：金/藍/黑/灰/橘/紅/銀

車種：FIGHTER 125/FIGHTER 150
JET S 125



建議售價：NT 1800元
(不含安裝費)



I · 把手 HANDLEBAR



品名：FIGHTER旋鈕式可調煞車拉桿
 編號：9991044V1502BKLL/BWLL/SILL
 ORLL/RELL/BLLL/GOLL
 規格：黑/灰/銀/橘/紅/藍/金
 車種：JET-POWER 125/IRX 115
 FIGHTER 125/FIGHTER 150
 JET S 125/Z1 125



建議售價：NT 1800元
 (不含安裝費)



品名：勁戰旋鈕式可調煞車拉桿
 編號：9991045TY2RELL/ORLL/SILL
 BWLL/BKLL/BLLL/GOLL
 規格：紅/橘/銀/鐵灰/黑/藍/金
 車種：GTR AERO 125/GTR 125
 勁戰 125/新勁戰 125
 三代新勁戰 125



建議售價：NT 1800元
 (不含安裝費)



品名：BWS125旋鈕式可調煞車拉桿
 編號：999104BWS125SILL/BWLL
 BKLL/ORLL/RELL/BLLL/GOLL
 規格：銀/鐵灰/黑/橘/紅/藍/金
 車種：BWS 125/BWS 125 X版



建議售價：NT 1800元
 (不含安裝費)



品名：JR/V-JR旋鈕式可調煞車拉桿
 編號：999104JR2GOLL/BKLL/BWLL
 SILL/ORLL/RELL/BLLL
 規格：金/黑/灰/銀/橘/紅/藍
 車種：VJR 100/VJR 110
 JR 100



建議售價：NT 1800元
 (不含安裝費)



品名：MANY旋鈕式可調煞車拉桿
 編號：999104MANYBK2LL/SI2LL
 OR2LL/RE2LL/BL2LL/BW2LL
 G02LL
 規格：黑/銀/橘/紅/藍/鐵灰/金
 車種：MANY 100/MANY 110



建議售價：NT 1800元
 (不含安裝費)



品名：雷霆雙碟旋鈕式可調煞車拉桿
 編號：999104SRD2BKLL/BLLL/BWLL
 ORLL/RELL/SILL/GOLL
 規格：黑/藍/灰/橘/紅/銀/金
 車種：G6 125/G6 150
 RACING 150



建議售價：NT 1800元
 (不含安裝費)



品名：GP/G3/G4旋鈕式可調煞車拉桿
 編號：999104GP2GOLL/BKLL/BWLL
 SILL/ORLL/RELL/BLLL
 規格：金/黑/灰/銀/橘/紅/藍
 車種：V-LINK GP 125
 奔騰 G3 125
 奔騰 G4 125



建議售價：NT 1800元
 (不含安裝費)



品名：四代勁戰旋鈕式可調煞車拉桿
 編號：9991042UB2SILL/BKLL/BLLL/
 BWLL/GOLL/RELL
 規格：銀/黑/藍/灰/金/紅
 車種：SMAX 155/FORCE 155
 NEW CYGNUS-X 125
 BW'S R 125



建議售價：NT 1800元
 (不含安裝費)



品名：MANY125雙碟旋鈕式可調煞車拉桿
 編號：999104MANY125D2BKLL/BLLL
 GOLL/RELL
 規格：黑/藍/金/紅
 車種：MANY 125



建議售價：NT 1800元
 (不含安裝費)



品名：VJR125雙碟旋鈕式可調煞車拉桿
 編號：999104VJR125D2BKLL/BLLL
 GOLL/RELL
 規格：黑/藍/金/紅
 車種：MANY 125



建議售價：NT 1800元
 (不含安裝費)



品名：RS超機能炫彩煞車拉桿
 編號：999104RSORLL/RELL/BKLL
 BWLL/SILL/BLLL/GOLL
 規格：橘/紅/黑/灰/銀/藍/金
 車種：CUXI 100/NEW CUXI 100
 JOG 100/RS 100
 RS Z-100/RS ZERO 100



建議售價：NT 900元
 (不含安裝費)



品名：勁戰超機能炫彩煞車拉桿
 編號：9991045TYBLLL/BKLL/BWLL
 SILL/ORLL/RELL/GOLL
 規格：藍/黑/灰/銀/橘/紅/金
 車種：GTR AERO 125/GTR 125
 勁戰 125/新勁戰 125
 三代新勁戰 125



建議售價：NT 900元
 (不含安裝費)



品名：BWS125超機能炫彩煞車拉桿
 編號：999104BWS125BKLL/BWLL/ORLL
 RELL/SILL/GOLL/BLLL
 規格：黑/灰/橘/紅/銀/金/藍
 車種：BWS 125/BWS 125 X版



建議售價：NT 900元
 (不含安裝費)



品名：JR/V-JR超機能炫彩煞車拉桿
 編號：999104JRBKLL/BWLL/ORLL
 RELL/SILL/GOLL/BLLL
 規格：黑/灰/橘/紅/銀/金/藍
 車種：JR 100/VJR 100
 VJR 110



建議售價：NT 900元
 (不含安裝費)



品名：MANY超機能炫彩煞車拉桿
 編號：999104MANYBKLL/BLLL/ORLL
 RELL/GOLL/BWLL
 規格：黑/藍/橘/紅/金/灰
 車種：MANY 100/MANY 110



建議售價：NT 900元
 (不含安裝費)



品名：雷霆雙碟超機能炫彩煞車拉桿
 編號：999104SRBKLL/ORLL/RELL
 BWLL/SILL/BLLL/GOLL
 規格：黑/橘/紅/灰/銀/藍/金
 車種：RACING 150



建議售價：NT 900元
 (不含安裝費)



I · 把手 HANDLEBAR



品名：四代勁戰
超機能炫彩煞車拉桿
編號：9991042UBBKLL/BLLL/
BWLL/GOLL/RELL
規格：黑/藍/灰/金/紅
車種：SMAX 155/BW S R 125
NEW CYGNUS-X 125
FORCE 155



建議售價：NT 900元
(不含安裝費)



品名：戰將超機能炫彩煞車拉桿
編號：9991044V150BKLL/BWLL/ORLL
RELL/S1LL/BLLL/GOLL
規格：黑/灰/橘/紅/銀/藍/金
車種：JET-POWER 125/FIGHTER 125
FIGHTER 150/JET S 125
Z1 125



建議售價：NT 900元
(不含安裝費)

品名：總泵鏡座正牙
編號：653110CM7020R
規格：10CM
車種：通用產品



建議售價：NT 200元
(不含安裝費)



品名：BWS125雙油線雙色
凸輪式加油座
編號：690105AL2BWSBL/GO
OR/RE
規格：藍/金/橘/紅
車種：BWS 125/BWS 125 X版
CUXI 100/NEW CUXI 100
RS Z-100/CUXI 115
BW S R 125



建議售價：NT 1000元
(不含安裝費)



品名：HONDA車系雙色凸輪式加油座
編號：690105AL2H0BL/GO/OR/RE
規格：藍/金/橘/紅
車種：GR 125/GT 125/GT 150/JET-POWER 125/R1 100/IRX 115/RX 110/T1 150
FIGHTER 125/FIGHTER 150/NEW FIGHTER 150/迪爵 125/高手 100/野狼 125
野狼 150/悍將 4V 125/BUBU 125/V-LINK GP 125/JR 100/KTR 125/MANY 100
MANY 110/VJR 100/VJR 110/奔騰 G3 125/奔騰 G4 125/奔騰 G5 125(10吋框)
奔騰 G5 150/奔騰 G5 125 (12吋框)/超五 125/超五 150/豪邁 50/豪邁 125
RACING 125/RACING 150/酷龍 150/小雲豹 125/雲豹 150/雲豹 200/D10 50
六代 FIGHTER 150/JET S 125



建議售價：NT 1000元
(不含安裝費)



品名：RS/馬車雙色凸輪式加油座
編號：690105AL2RSBL/GO
OR/RE
規格：藍/金/橘/紅
車種：CUXI 100/JOG 50
JOG 90/JOG 100
RS 100/RS Z-100



建議售價：NT 1000元
(不含安裝費)



品名：勁戰雙色凸輪式加油座
編號：690105AL25TYBL/GO
OR/RE
規格：藍/金/橘/紅
車種：勁戰 125
新勁戰 125



建議售價：NT 1000元
(不含安裝費)



品名：新勁戰雙油線雙色
凸輪式加油座
編號：690105AL24C6BL/GO
OR/RE
規格：藍/金/橘/紅
車種：新勁戰 125
三代新勁戰 125
NEW CYGNUS-X 125



建議售價：NT 1000元
(不含安裝費)



品名：FORCE雙色凸輪式加油座
編號：690105AL2FORCEBL/GO
RE
規格：藍/金/紅
車種：SMAX 155
FORCE 155



建議售價：NT 1000元
(不含安裝費)



品名：雷霆 S 雙油線雙色凸輪加油座
編號：690105AL2SRSBL/GO
RE
規格：藍/金/紅
車種：G6 125/G6 150
RACING S 125



建議售價：NT 1000元
(不含安裝費)



品名：BWS 125 CNC 把手開關/紅
編號：653108BWSRE/GO/OR/BW
規格：紅/金/橘/灰
車種：BWS 125
BWS 125 X版



建議售價：NT 3200元
(不含安裝費)



品名：SMAX CNC 把手開關
編號：653108SMAXBK/GO/RE
規格：黑/金/紅
車種：SMAX 155
※安裝此開關須加購
NCY SMAX雙油線凸輪式加油座即可使用



建議售價：NT 3200元
(不含安裝費)



品名：CUXI CNC 把手開關
編號：653108CUXI/GO/OR/RE
規格：金/橘/紅
車種：CUXI 100
NEW CUXI 100



建議售價：NT 3200元
(不含安裝費)



品名 J BUBU 前+後 七彩方向燈組
 編號 6119J03JBUFGLL
 規格
 車種 J BUBU



建議售價：NT 4500元
 (不含安裝費)



品名 TIGRA 七彩前方向燈
 編號 6119J03TIGRAFGF
 規格
 車種 TIGRA



建議售價：NT 3600元
 (不含安裝費)



品名：FA47-方向燈
 編號：6117J03FA47
 規格：只適用於DC12V用，
 使用前請閱讀安裝說明，
 可搭配繼電器或電阻器。
 車種：通用產品



建議售價：NT 1200元
 (不含安裝費)



品名：FA48-LED長柄方向燈
 編號：6117J03FA48
 規格：只適用於DC12V用，
 使用前請閱讀安裝說明，
 可搭配繼電器或電阻器。
 車種：通用產品



建議售價：NT 1200元
 (不含安裝費)



品名：FA53-LED位置燈+方向燈
 編號：6117J03FA53A
 規格：只適用於DC12V用，
 使用前請閱讀安裝說明，
 可搭配繼電器或電阻器。
 車種：通用產品



建議售價：NT 1300元
 (不含安裝費)



品名：FA53LED-後燈+方向燈
 編號：6117J03FA53B
 規格：只適用於DC12V用，
 使用前請閱讀安裝說明，
 可搭配繼電器或電阻器。
 車種：通用產品



建議售價：NT 1300元
 (不含安裝費)



品名：FA56-方向燈
 編號：6117J03FA56
 規格：只適用於DC12V用，
 使用前請閱讀安裝說明，
 可搭配繼電器或電阻器。
 車種：通用產品



建議售價：NT 1200元
 (不含安裝費)

品名：不銹鋼燈帽/小
 編號：6114J10STSM
 規格：
 車種：通用產品



建議售價：NT 200元
 (不含安裝費)

品名：不銹鋼燈帽
編號：6114J10ST70
規格：70MM
車種：通用產品



建議售價：NT 200元
(不含安裝費)

品名：不銹鋼燈帽/大
編號：6114J10ST
規格：
車種：通用產品





▲狼牙浮動劃線碟
SHARP FLOATED
BRAKE DISK



▲N-12浮動圓碟
N-12 FLOATED
ROUND DISK



▲鋁合金握把套
ALUMINUM GRIPS



▲紅白機油缸蓋
CYLINDER CAP
GAMEPAD MASTER



▲3D雙色掛勾
DOUBLE COLORS HOOK



▲雙油線雙色凸輪式加油座
DOUBLE COLORS CONN TYPE
ALUMINUM ACCELERATOR POST



▲旋鈕式可調煞車拉桿
KNOB ADJUSTABLE BRAKE LEVER



▲超機能炫彩煞車拉桿
SUPER FUNCTIONAL COLORFUL
BRAKE LEVER



▲基本款CNC拉桿
CNC BRAKE LEVER



▲BS圓碟/L版
BS BRAKE DISK/
L TYPE



▲BS劃線碟/E版
BS BRAKE DISK/
E TYPE



▲N-17浮動圓碟
N-17 FLOATED
ROUND DISK



▲N-17劃線圓碟
N-17 FLOATED ROUND
DISK/LINE TYPE



▲鍛造鋁鋼圈/前碟&後鼓
FORGED ALUMINUM RIM/
FRONT DISK & REAR DRUM



▲炫光版前叉組
TURNKLED ALUMINUM
FRONT FORKS



▲碟盤螺絲
STAINLESS
BRAKE DISK SCREW



▲前輪心
STAINLESS FRONT WHEEL AXLE



▲二代不鏽鋼高壓煞車油管
2ND STAINLESS HIGH TENSION
BRAKE LINE



▲碼錶線支架
SPEEDOMETER CABLE HOLDER



▲200MM卡鉗座
CALIPER ADAPTOR 200mm



▲改對4 200MM卡鉗座
B4 CALIPER ADAPTOR 200mm



▲二代賽車級來令片
2ND RACING BRAKE PAD



▲傳動組
CVT SET



閃耀奪目新焦點 CUXI GO正/TIS 改裝部品



▲CNC車殼飾蓋組
CNC DECORATED COVER
FOR SCOOTER COVER



▲高流速濾清器
HIGH FLOW AIR CLEANER



▲後煞車搖臂總成
LONGER BRAKE REAR
ARM ASSY.



▲三代賽車級煞車皮
3RD RACING BRAKE SHOE



▲引擎吊座/BS-01
ENGINE SUPPORTER BRACKET/
BS-01



▲碼錶齒輪
METER GEAR



▲80度L型風嘴頭組
RIM VALVE SET/ 80°

*更多CUXI 115的通用產品 請至NCV官網查詢

NCV

千葉興業有限公司

CHIAN-YIE INDUSTRIAL CO., LTD.
HEAD OFFICE
TEL: 886-6-7281768 FAX: 886-6-7281767
No.1-12, Lai-Chien Liao, Hai-Cheng Li, Jiali Dist., Tainan City 72201, Taiwan
NORTH OFFICE
TEL: 886-2-22967268/22967267 FAX: 886-2-22967288
No.36-2, Lin 7, Sec. 1, Changrai Rd., Wuzong Dist., New Taipei City 24688, Taiwan



品名：紅白機油缸蓋/YAMAHA 車系

編號：690K01YREG02

規格：

車種：BWS 100/BWS 125

BWS 125 X版/CUXI 100

NEW CUXI 100/GTR 125

GTR AERO 125/JOG 50

JOG 90/100/RS 100

RS Z-100/RS ZERO 100/勁戰 125/新勁戰 125

BUBU 125/KTR 125/酷龍 150/小雲豹 125

雲豹 150/200/三代新勁戰 125/CUXI 115/BWS 50



建議售價：NT 700元
(不含安裝費)

品名 紅白機油缸蓋/HONDA 車系

編號 690K01HOREG02

規格

車種 JET-POWER 125/R1 100

IRX 115/高手 100/JR 100

MANY 100/MANY 110

VJR 100/VJR 110

RACING 125/RACING 150

豪邁 125/D10 50/VJR 125

MANY 125



建議售價：NT 700元
(不含安裝費)

品名：紅白機油缸蓋/FORCE/S MAX

編號：690K01FORCEREG02

規格：

車種：SMAX 155

NEW CYGNUS-X 125

BW S R 125

FORCE 155



建議售價：NT 700元
(不含安裝費)



品名：RS 螺絲起子機油尺

編號：678K44RSBLT3LL

G03LL/RE3LL

規格：藍鈦/金/紅

車種：RS 100/RS Z 100

RS ZERO 100/JOG 100

CUXI 100/NEW CUXI 100



建議售價：金/紅：NT 600元
(不含安裝費) 藍鈦：NT 700元

品名：勁戰 鈦賺機油尺

編號：690K445TYBLT4LL

規格：

車種：BWS 125/BWS 125 X版/GTR AERO 125/GTR 125/勁戰 125/新勁戰 125/GT 125/JET-POWER 125

R1 100/RX 110/FIGHTER 125/FIGHTER 150/NEW FIGHTER 150/迪爵 125/高手 100/野狼 125

野狼 150/悍將 4V 125/BUBU 125/V-LINK GP 125/JR 100/MANY 100/MANY 110/VJR 100

VJR 110/奔騰 G3 125/奔騰 G4 125/奔騰 G5 125(10吋框)/奔騰 G5 150/奔騰 G5 125 (12吋框)

超五 125/超五 150/RACING 125/RACING 150/豪邁 50/豪邁 125/小雲豹 125/三代新勁戰 125

SMAX 155/六代 FIGHTER 150/G6 125/G6 150/RACING KING 180/NEW CYGNUS-X 125/BW S R 125

VJR 125/MANY 125/RACING S 125/FORCE 155



建議售價：NT 700元
(不含安裝費)



品名：四代勁戰

螺絲起子機油尺

編號：678K442UBG03LL/RE3LL

BLT3LL/BL3LL

規格：金/紅/藍鈦/藍

車種：BWS 125/GTR AERO 125

NEW CYGNUS-X 125

BW S R 125



建議售價：金/紅：NT 600元
(不含安裝費) 藍鈦：NT 700元



品名：勁戰 螺絲起子機油尺

編號：678K445TYG03LL/RE3LL

BLT3LL/BL3LL

規格：金/紅/藍鈦/藍

車種：勁戰 125

新勁戰 125

三代新勁戰 125



建議售價：金/紅：NT 600元
(不含安裝費) 藍鈦：NT 700元



K · 外裝 MOTOR BODY



品名：CY6 螺絲起子機油尺
 編號：678K44GY6BL3LL/G03LL
 RE3LL/BLT3LL
 規格：藍/金/紅/藍鈦
 車種：MANY 100/MANY 110
 MANY 125/豪邁 50
 豪邁 125/迪爵 125
 JR 100/VJR 100
 VJR 110/VJR 125



建議售價：金/紅：NT 600元
 (不含安裝費) 藍鈦：NT 700元



品名：RACING 螺絲起子機油尺
 編號：678K44SRBL3LL
 G03LL/RE3LL/BLT3LL
 規格：藍/金/紅/藍鈦
 車種：V-LINK GP 125/奔騰 G3 125
 奔騰 G4 125/奔騰 G5 125(10吋框)
 奔騰 G5 150/奔騰 G5 125 (12吋框)
 超五 125/超五 150/RACING 125
 RACING 150/G6 125/G6 150
 RACING KING 180



建議售價：金/紅：NT 600元
 (不含安裝費) 藍鈦：NT 700元



品名：長版型碼表線支架
 編號：662K47S12/BK2/BW2/DN2/PU2/BL2/G02/OR2/PI2/RE2
 規格：銀/黑/鐵灰/靛/紫/藍/金/橘/桃紅/紅
 車種：ALL NEW VINO 50/BWS 100/BWS 125/BWS 125 X版/CUXI 100/NEW CUXI 100/GTR 125
 GTR AERO 125/JOG 50/JOG 90/JOG 100/RS 100/RS Z-100/RS ZERO 100/勁戰 125
 新勁戰 125/勁風光 125/T1 150/FIGHTER 125/FIGHTER 150/NEW FIGHTER 150
 野狼 125/野狼 150/KTR 125/超五 125/超五 150/RACING 125/RACING 150/酷龍 150
 小雲豹 125/雲豹 150/雲豹 200/三代新勁戰 125/CUXI 115/NEW CYGNUS-X 125
 JET S 125/Z1 125



建議售價：NT 400元
 (不含安裝費)



品名：碼錶線支架
 編號：662K47S1/BK/BW/DN/PU/BL/G0/OR/PI/RE
 規格：銀/黑/鐵灰/靛/紫/藍/金/橘/桃紅/紅
 車種：ALL NEW VINO 50/ADDRESS V125 G/GSR 125/BWS 100/GSR NEX 125/BWS 125/BWS 125 X版
 CUXI 100/NEW CUXI 100/GTR AERO 125/GTR 125/JOG 50/JOG 90/JOG 100/RS 100/RS Z-100
 RS ZERO 100/勁戰 125/新勁戰 125/勁風光 125/GR 125/GT 125/GT 150/JET-POWER 125
 R1 100/IRX 115/RX 110/T1 150/FIGHTER 125/FIGHTER 150/NEW FIGHTER 150/迪爵 125
 高手 100/野狼 125/野狼 150/悍將 4V 125/BUBU 125/V-LINK GP 125/JR 100/MANY 100
 MANY 110/VJR 100/VJR 110/奔騰 G3 125/奔騰 G4 125/奔騰 G5 125(10吋框)/奔騰 G5 150
 奔騰 G5 125 (12吋框)/超五 125/超五 150/RACING 125/RACING 150/豪邁 50/DIO 50
 三代新勁戰 125/CUXI 115/NEW CYGNUS-X 125/JET S 125/Z1 125



建議售價：NT 300元
 (不含安裝費)



品名：雷霆 S 雙色鋁合金腳踏桿組
 編號：690K192SRSRE/BL/GO
 規格：紅/藍/金
 車種：RACING S 125



建議售價：NT 1300元
 (不含安裝費)



品名：BWS' R 雙色鋁合金腳踏桿組
 編號：690K192BWSRRE/GO/BL
 規格：紅/金/藍
 車種：BWS' R 125



建議售價：NT 1300元
 (不含安裝費)



品名：YAMAHA雙色鋁合金腳踏桿組
 編號：638K192YARE/BL/GO
 規格：紅/藍/金
 車種：CUXI 100/NEW CUXI 100
 GTR AERO 125/RS ZERO 100
 新勁戰 125/三代新勁戰 125
 SMAX 155/NEW CYGNUS-X 125
 FORCE 155



建議售價：NT 1500元
 (不含安裝費)



品名：SYM雙色鋁合金腳踏桿組
 編號：638K192SYMRE/BL/GO
 規格：紅/藍/金
 車種：GR 125/JET-POWER 125
 NEW FIGHTER 150/TIGRA 125
 六代 FIGHTER 150/JET S 125
 Z1 125



建議售價：NT 1500元
 (不含安裝費)



品名：KYMCO雙色鋁合金腳踏桿組
 編號：638K192HORE/BL/GO
 規格：紅/藍/金
 車種：V-LINK GP 125
 JR 100/奔騰 G5 150
 奔騰 G5 125 (12吋框)
 RACING 125/RACING 150
 G6 125/G6 150



建議售價：NT 1500元
 (不含安裝費)



品名：勁戰 後煞車線支架
 編號：662K575TYBL/GO/OR
 RE/BK/BW/GR2/PU/SI
 規格：藍/金/橘/紅/黑
 鐵灰/淺綠/紫/銀
 車種：BWS 125/BWS 125 X版
 GTR AERO 125/GTR 125
 勁戰 125/新勁戰 125
 三代新勁戰 125



建議售價：NT 400元
 (不含安裝費)



品名：RS 後煞車線支架
 編號：690K57RSBL/GO/OR
 RE/BK/BW/GR2/PU/SI
 規格：藍/金/橘/紅/黑
 鐵灰/淺綠/紫/銀
 車種：CUXI 100/NEW CUXI 100
 JOG 100/RS 100
 RS Z-100/RS ZERO 100



建議售價：NT 400元
 (不含安裝費)



L · 車身支架 MOTOR FRAME



品名：勁戰/GTR引擎拉桿
 編號：636L015TYRE/BK/G0/OR/FG
 規格：紅/黑/金/橘/彩鈦
 車種：BWS 125/BWS 125 X版
 GTR AERO 125/GTR 125
 三代新勁戰 125
 NEW CYGNUS-X 125
 BW S R 125



建議售價：NT 1500元
 (不含安裝費)



品名：BWS CNC輕量化三角台
 編號：678L05BWSALGOLL/BWLL
 RELL
 規格：金/灰/紅
 車種：BWS 125
 BWS 125 X版



建議售價：NT 4500元
 (不含安裝費)



品名：勁戰CNC輕量化三角台33MM
 編號：678L055TYAL33GOLL/BKLL
 RE3LL
 規格：金/黑/大紅
 車種：勁戰 125/新勁戰 125
 三代新勁戰 125
 NEW CYGNUS-X 125



建議售價：NT 4000元
 (不含安裝費)



品名：SMAX CNC輕量化三角台
 編號：678L05SMAXALGOLL/RELL
 規格：金/紅
 車種：SMAX 155
 FORCE 155



建議售價：NT 4500元
 (不含安裝費)



品名：BWS' R CNC輕量化三角台
 編號：678L05BWSRALBWLL/GOLL/RELL
 規格：灰/金/紅
 車種：BW S R 125



建議售價：NT 4500元
 (不含安裝費)



品名：CUX1115 引擎吊座/BS-01
 編號：694L02CUX1115G0/RE/SI/BK
 規格：金/紅/銀/黑
 車種：CUX1 115



建議售價：NT 4000元
 (不含安裝費)



品名：RS100 引擎吊座/TS-01
 編號：636L02RSBK2/G02/RE2/SI2
 規格：黑/金/紅/銀
 車種：CUX1 100/NEW CUX1 100
 JOG 100/RS 100
 RS Z-100/RS ZERO 100



建議售價：NT 2500元
 (不含安裝費)



品名：RS 引擎支架前段/強化版
 編號：690L01RSRE3/BK3
 G03/SI3
 規格：紅/黑/金/銀
 車種：CUX1 100/NEW CUX1 100
 JOG 100/RS 100/ RS Z-100
 RS ZERO 100



建議售價：NT 3200元
 (不含安裝費)



品名：RS100 加長引擎吊座/TS-01

編號：636L02RSRE2L/G02L

規格：金/紅

車種：CUXI 100/NEW CUXI 100

JOG 100/RS 100

RS Z-100/RS ZERO 100



建議售價：NT 2800元
(不含安裝費)



M. 冷卻 RADIATOR SYSTEM

品名：SUPER-4 100 二代渦輪式風葉
 編號：606M01J1002WH
 規格：
 車種：CUXI 100/JOG 100
 RS 100/RS Z-100



建議售價：NT 300元
 (不含安裝費)

品名：RS渦輪式風葉
 編號：675M01M10
 規格：
 車種：CUXI 100/NEW CUXI 100
 RS 100/RS Z-100
 RS ZERO 100



建議售價：NT 300元
 (不含安裝費)

品名：NCY機油散熱器
 編號：708M04970708
 規格：
 車種：





固定圓碟245mm



N-12 浮動圓碟267mm



3D車手座



旋鈕式可調款車拉桿



超機能炫彩款車拉杆



紅白機/3D雙色油缸蓋



鈦鍍機油尺



雙色鋁合金腳踏桿組



3D雙色掛勾



金鍍碟盤螺絲



鈦鍍碟盤螺絲



3D改對4卡鉗座267mm



鈦鍍前輪心



極煞犀牛來令片



CNC鋁合金三角台



極煞犀牛來令片(後)



雙色凸輪式加油座



星耀鋁合金握把套



陽尼可調氮氣避震器/黑



靜音排氣管-前段白鐵/黑管



黑賺後驅動組



黑賺閉盤總成



傳動飾蓋



B款



A款

VS鍛造鋁鋼圈 前/後碟



80度L型風障頭組



FORCE 155



千葉興業有限公司
CHIAN-YIE INDUSTRIAL CO., LTD.
福潤機油 台灣總代理

HEAD OFFICE
台南市佳里區海澄里葉平業12-12號
TEL:886-6-7261768 FAX:886-6-7261757
NORTH OFFICE
新北市五股區成業路一段7巷38-2號1F
TEL:886-2-22967266/22967267 FAX:886-2-22967286



品名：濾油杯/短
編號：666N01MP2046
規格：
車種：通用產品



建議售價：NT 250元
(不含安裝費)

品名：濾油杯/長
編號：666N01MP204L6
規格：
車種：通用產品



建議售價：NT 250元
(不含安裝費)

品名：D10/MAX加大主噴油嘴
編號：619N04D1075/80/85/90/92/95/98/100/102/105/108/110/112
115/118/120/122/125/128/130/150
規格：#75/#80/#85/#90/#92/#95/#98/#100/#102/#105/#108/#110
#112/#115/#118/#120/#122/#125/#128/#130/#150
車種：通用產品



建議售價：NT 100元
(不含安裝費)

品名：王牌CVK30加大主噴油嘴
編號：619N04CVK3080/82/85/88/90/92/95/98/100/102/103/104/108/110/112/113/115
116/118/120/122/124/125/126/127/128/130/132/135/136/138/140/142/145/
48/150/152/155/158/160/165
規格：#80/#82/#85/#88/#90/#92/#95/#98/#100/#102/#103/#104/#108/#110/#112/#113
#115/#116/#118/#120/#122/#124/#125/#126/#127/#128/#130/#132/#135/#136
#138/#140/#142/#145/#148/#150/#152/#155/#158/#160/#165
車種：通用產品



建議售價：NT 100元
(不含安裝費)

品名：王牌CVK30慢速油嘴
編號：619N04CVK3030/32/34/35/36/38/39/40/42/43/44/45/46/48/50/52/55
規格：#30/#32/#34/#35/#36/#38/#39/#40/#42/#43/#44/#45/#46/#48/#50/#52/#55
車種：通用產品



建議售價：NT 150元
(不含安裝費)

品名：進口噴油嘴
 編號：436N041NJAS90/100/120/140/160/180
 規格：#90/#100/#120/#140/#160/#180
 車種：BWS 125/BWS 125 X版
 NEW CUXI 100/GTR AERO 125
 GTR 125/RS Z-100/RS ZERO 100
 勁戰 125/新勁戰 125/三代新勁戰 125



	噴孔數	適用排氣量
#90	4	80~125cc
#100	6	90~135cc
#120	6	125~150cc
#140	10	200~250cc
#160	10	200~250cc
#180	12	400cc

建議售價：NT 2300元
 (不含安裝費)

品名：D10 50油門線
 編號：406N03D10
 規格：
 車種：D10 50



建議售價：NT 150元
 (不含安裝費)

品名：NCY JR-100
 高流速濾清器
 編號：420N070KY01012
 規格：
 車種：JR 100



建議售價：NT 520元
 (不含安裝費)

品名：NCY V-JR110
 高流速濾清器
 編號：420N070KY01092
 規格：
 車種：MANY 100/MANY 110
 VJR 100/VJR 110
 VJR 125/MANY 125



建議售價：NT 520元
 (不含安裝費)

品名：NCY 奔騰G3/G4高流速濾清器
 編號：420N070KY01212
 規格：
 車種：奔騰 G3 125
 奔騰 G4 125



建議售價：NT 520元
 (不含安裝費)

品名：NCY GP125高流速濾清器
 編號：420N070KY01222
 規格：
 車種：V-LINK GP 125



建議售價：NT 520元
 (不含安裝費)

品名：NCY 雷霆125/150高流速濾清器
 編號：420N070KY01242
 規格：
 車種：RACING 125
 RACING 150



建議售價：NT 520元
 (不含安裝費)



品名：NCY XCITING250高流速濾清器

編號：420N070KY01512

規格：

車種：XCITING 250

DINK 150

DINK 250



建議售價：NT 520元
(不含安裝費)

品名：NCY G6 125/150高流速濾清器

編號：420N070KY01532

規格：

車種：G6 125

G6 150



建議售價：NT 750元
(不含安裝費)

品名：NCY 雷霆王180高流速濾清器

編號：420N070KY01812

規格：

車種：RACING KING 180



建議售價：NT 750元
(不含安裝費)

品名：NCY NIKITA 高流速濾清器

編號：420N070KY03112

規格：

車種：NIKITA 300

NIKITA 200



建議售價：NT 1200元
(不含安裝費)

品名：NCY TIGRA 125/150高流速濾清器

編號：420N070PG01212

規格：

車種：TIGRA 125

TIGRA 150



建議售價：NT 750元
(不含安裝費)

品名：NCY GSR125/150/NEX
高流速濾清器

編號：420N070SU01282

規格：

車種：GSR 125

GSR NEX 125



建議售價：NT 600元
(不含安裝費)

品名：NCY 野狼125/150
高流速濾清器

編號：420N070SY01212

規格：

車種：野狼125/150



建議售價：NT 600元
(不含安裝費)

品名：NCY 4V悍將/J-POWER高流速濾清器

編號：420N070SY01512

規格：

車種：JET-POWER 125/RX 110

悍將 4V 125/Z1 125

六代 FIGHTER 150

JET S 125



建議售價：NT 520元
(不含安裝費)

品名：NCY GTS-200/250/300
高流速濾清器

編號：420N070SY25052

規格：

車種：GTS 200/GTS 250
GTS 300/RV 250



建議售價：NT 1000元
(不含安裝費)

品名：NCY 勁戰125高流速濾清器

編號：420N070YA01212

規格：

車種：勁戰 125/新勁戰 125
三代新勁戰 125



建議售價：NT 520元
(不含安裝費)

品名：NCY GTR125/NEX高流速濾清器

編號：420N070YA01222

規格：

車種：GTR AERO 125
GTR 125



建議售價：NT 520元
(不含安裝費)

品名：NCY BWS 125高流速濾清器

編號：420N070YA01292

規格：

車種：BWS 125
BWS 125 X版



建議售價：NT 600元
(不含安裝費)

品名：NCY SMAX 155高流速濾清器

編號：420N070YA01532

規格：

車種：SMAX 155
FORCE 155



建議售價：NT 1100元
(不含安裝費)

品名：NCY 四代勁戰
高流速濾清器

編號：420N070YA01152

規格：

車種：NEW CYGNUS-X 125
BW S R 125



建議售價：NT 700元
(不含安裝費)

品名：雷霆 噴射加大歧管/電著黑

編號：643N02SRF1322830BK/
3228BK/3429BK

規格：32*28(橡膠30MM)/32*28
34*29

車種：MANY 100/MANY 110/VJR 100
VJR 110/奔騰 G5 150
奔騰 G5 125 (12吋框)
超五 125/超五 150
RACING 125/RACING 150



建議售價：NT 1200元
(不含安裝費)

品名：新勁戰 噴射加大歧管/電著黑

編號：643N02TYF1322730BK/
3227BK/3429BK

規格：32*27(橡膠30MM)/32*27
34*29

車種：BWS 125/BWS 125 X版
GTR AERO 125/GTR 125
新勁戰 125/BW S R 125
三代新勁戰 125
NEW CYGNUS-X 125



建議售價：NT 1200元
(不含安裝費)



品名：勁戰 噴射歧管橡膠接頭/口徑30
 編號：643N095TYF421FI
 規格：口徑30
 車種：BWS 125/BWS 125 X版
 GTR AERO 125/GTR 125
 三代新勁戰 125
 新勁戰 125
 ※需搭配雷霆 噴射加大歧管32*27



建議售價：NT 400元
 (不含安裝費)

品名：雷霆 噴射歧管橡膠接頭/口徑30
 編號：643N09SRF552FI
 規格：口徑30
 車種：MANY 100/MANY 110
 VJR 100/VJR 110
 G5 125 (12吋框)
 G5 150/超五 125
 超五 150/RACING 125
 RACING 150
 ※需搭配雷霆 噴射加大歧管32*28



建議售價：NT 400元
 (不含安裝費)

品名：勁戰 節流閥
 編號：681N125TY28BL/30RE/34G0
 436N125TY32
 規格：口徑28/口徑30/口徑32/口徑34
 車種：新勁戰 125/三代新勁戰 125
 NEW CYGNUS-X 125/BW S R 125



建議售價：NT 2500元
 (不含安裝費)

品名：VJR/RACING 節流閥
 編號：681N12SR26S1/28BL/30RE/32OR/34G0
 規格：口徑26/口徑28/口徑30/口徑32/口徑34
 車種：口徑26：MANY 100/MANY 110/VJR 100/VJR 110
 口徑28-34：MANY 100/MANY 110/VJR 100
 VJR 110/奔騰 G5 150
 奔騰 G5 125 (12吋框)
 超五 125/超五 150
 RACING 125/RACING 150



建議售價：NT 2500元
 (不含安裝費)

勁戰 節流閥

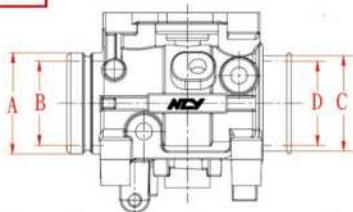

	歧管(INTAKE)		AIR	
	A	B	C	D
∅28	36	28.5	34	31
∅30	36	30.5	34	32
∅32	42	32.5	40	37
∅34	42	34	40	37

VJR/RACING 節流閥

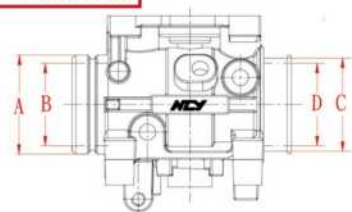

	歧管(INTAKE)		AIR	
	A	B	C	D
∅26	35	26.5	41	37
∅28	35	28.5	41	37
∅30	35	30.5	41	37
∅32	38	32.5	41	37
∅34	38	34.5	41	37

品名：BWS 節流閥
 編號：436N12BWS28/30/32/34/36
 規格：口徑28/口徑30/口徑32
 口徑34/口徑36
 車種：BWS 125/BWS 125 X版
 CUXI 100/NEW CUXI 100
 RS Z-100/RS ZERO 100



建議售價：NT 2800元
 (不含安裝費)

BWS 節流閥

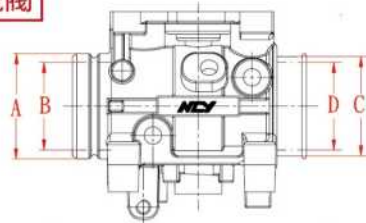

	歧管(INTAKE)		AIR	
	A	B	C	D
∅28	36	29	34	30
∅30	36	31	34	31.5
∅32	42	37	40	37.5
∅34	42	37.5	40	37.5
∅36	42	37.5	40	37.5

品名：勁戰 噴射進氣導管
 編號：675N195TYFIRE/BK
 規格：紅/黑
 車種：新勁戰 125
 三代新勁戰 125



建議售價：NT 700元
 (不含安裝費)

品名：BWS 噴射進氣導管
 編號：675N19BWSFIRE/BK
 規格：紅/黑
 車種：BWS 125/BWS 125 X版



建議售價：NT 800元
 (不含安裝費)

品名：BWS
 加大肥腸進氣組
 編號：999N24BWSLL
 規格：
 車種：BWS 125
 BWS 125 X版



建議售價：NT 1000元
 (不含安裝費)

品名：勁戰
 加大肥腸進氣組
 編號：999N245TYLL
 規格：
 車種：新勁戰 125
 三代新勁戰 125



建議售價：NT 850元
 (不含安裝費)

品名：四代勁戰/BW SR
 進氣套件組
 編號：999N232UB28LL
 30LL/32LL/34LL
 規格：口徑28/口徑30
 口徑32/口徑34
 車種：NEW CYGNUS-X 125
 BW S R 125



建議售價：NT 4700元
 (不含安裝費)

品名：BWS 進氣套件組(全套)
 編號：999N23BWS28LL/30LL
 32LL/34LL/36LL
 規格：口徑28/口徑30/口徑32
 口徑34/口徑36
 車種：BWS 125
 BWS 125 X版



建議售價：NT 5000元
 (不含安裝費)



品名：新勁戰 進氣套件組(全套)

編號：999N234C628LL/30LL
32LL/34LL

規格：口徑28/口徑30
口徑32/口徑34

車種：新勁戰 125
三代新勁戰 125



建議售價：NT 4500元
(不含安裝費)

品名：V-JR 進氣套件組(半套)

編號：999N23VJR26LL/28LL
30LL/32LL/34LL

規格：口徑26/口徑28/口徑30
口徑32/口徑34

車種：MANY 100/MANY 110
VJR 100/VJR 110
VJR 125/MANY 125



建議售價：NT 4000元
(不含安裝費)

品名：雷霆 進氣套件組(半套)

編號：999N23SR28LL/30LL
32LL/34LL

規格：口徑28/口徑30
口徑32/口徑34

車種：RACING 125
RACING 150



建議售價：NT 4000元
(不含安裝費)

品名：四代勁戰

鋁合金空濾套管組

編號：690N262UBALBK

規格：

車種：NEW CYGNUS-X 125
BW S R 125



建議售價：NT 300元
(不含安裝費)

改裝精品



雙油線雙色凸輪式加油座 超機能炫彩煞車拉桿 日本限定版簡易式拉桿 旋鈕式可調煞車拉桿



ES鍛造鋁鋼圈/前碟&後碟 彩色高壓油管組 (110CM/223CM) *233CM-後碟專用



鋁合金握把套(A~F款) 星曜鋁合金握把套



3D雙色/紅白機油缸蓋



OFFLINE 普利盤組/一代/二代 黑賺閉閉盤總成組 起動馬達總成



雙色鋁合金腳踏桿組 引擎拉桿



二代汽缸頭散熱組



二代汽缸頭散熱組



NCY MOTOR SPORTS
 CHIAN-YIE INDUSTRIAL CO., LTD.
 http://www.ncy-motor.com.tw

HEAD OFFICE
 台南市佳里區海澄里業平路12-12號
 No.12-12, Lai-Chian Liao, Hai-Cheng Li, Jiali Dist., Tainan City 72261, Taiwan
 TEL:886-2-22967286/ 22967287 FAX:886-2-22967286
 新北市五股區成泰路一段7巷38-2號1F
 No.38-2, Ln. 7, Sec. 1, Chengtai Rd., Wugu Dist., New Taipei City 24889, Taiwan



品名：GY6 鈦賺前輪心

編號：9102P01GY6PUT

規格：

車種：GTR AERO 125/GTR 125

JET-POWER 125

迪爵 125/野狼 125

野狼 150/悍將 4V 125

奔騰 G3 125/豪邁 125

Z1 125



建議售價：NT 700元

(不含安裝費)

品名：FORCE 鈦賺前輪心

編號：9102P01FORCEPUT

規格：

車種：SMAX 155

FORCE 155



建議售價：NT 700元

(不含安裝費)

品名：RS 鈦賺前輪心

編號：9102P01RSPUT

規格：

車種：ALL NEW VINO 50

CUXI 100/CUXI 115

NEW CUXI 100/JOG 50

JOG 90/JOG 100/RS 100

RS Z-100/RS ZERO 100



建議售價：NT 700元

(不含安裝費)

品名：勁戰 鈦賺前輪心

編號：9102P015TYPUT

規格：

車種：SMAX 155

FORCE 155



建議售價：NT 700元

(不含安裝費)

品名：勁戰 金賺白鐵前輪心

編號：9102P015TYST

規格：

車種：BWS 125/BWS 125 X版

勁戰 125/新勁戰 125/FIGHTER 125/FIGHTER 150

G6 125/G6 150/NEW FIGHTER 150/V-LINK GP 125

奔騰 G4 125/奔騰 G5 125(10吋框)/奔騰 G5 150

奔騰 G5 125 (12吋框)/超五 125/超五 150

RACING 125/ RACING 150/三代新勁戰 125

TIGRA 125/NEW CYGNUS-X 125/BW S R 125

JET S 125/RACING S 125



建議售價：NT 600元

(不含安裝費)

品名：白鐵造型螺絲M6*15/鍍鈦

編號：61191P02STM615TIB

規格：

車種：通用產品



建議售價：NT 90元

(不含安裝費)

品名：卡鉗注油螺絲1.25牙/彩鈦

編號：740P02125FQLL

規格：

車種：通用產品



建議售價：NT 1500元

(不含安裝費)

品名：後牌板白鐵螺絲組

編號：61191P06ST

規格：

車種：通用產品



建議售價：NT 350元

(不含安裝費)

品名：勁戰 金賺碟盤螺絲

編號：9102P085TYST

規格：

車種：BWS 125/BWS 125 X版
GTR AERO 125/勁戰 125
新勁戰 125/SMAX 155
三代新勁戰 125
NEW CYGNUS-X 125
BW S R 125/FORCE 155



建議售價：NT 500元
(不含安裝費)

品名：HONDA車系 金賺碟盤螺絲

編號：9102P08HOST

規格：

車種：JET-POWER 125/R1 100
IRX 115/RX 110/T1 150/高手 100/BUBU 125/JR 100
MANY 100/MANY 110/VJR 100/VJR 110/G3 125/G4 125
G5 125(10吋框)/D10 50/六代 FIGHTER 150/G6 125
G6 150/JET S 125/VJR 125/MANY 125



建議售價：NT 400元
(不含安裝費)

品名：GP/G5/G-MAX/戰將 金賺碟盤螺絲

編號：9102P08GPST

規格：

車種：FIGHTER 125/FIGHTER 150
NEW FIGHTER 150
V-LINK GP 125/G5 150
G5 125 (12吋框)/超五 125
超五 150/RACING 125
RACING 150/RACING S 125



建議售價：NT 500元
(不含安裝費)

品名：YAMAHA車系 金賺碟盤螺絲

編號：9102P08YAST

規格：

車種：BWS 100/CUXI 100
CUXI 115/NEW CUXI 100
JOG 50/JOG 90/JOG 100
RS 100/RS Z-100
RS ZERO 100



建議售價：NT 400元
(不含安裝費)

品名：勁戰 鈦賺碟盤螺絲

編號：9102P085TYPU

規格：

車種：BWS 125/BWS 125 X版
GTR AERO 125/勁戰 125
新勁戰 125/三代新勁戰 125
SMAX 155/NEW CYGNUS-X 125
BW S R 125/FORCE 155



建議售價：NT 600元
(不含安裝費)

品名：高壓油管直通式螺絲/紅

編號：414P09B401RE/02RE

規格：M10*1.25/M10*1.0

車種：通用產品



建議售價：NT 150元
(不含安裝費)

品名：通用型頸部車銷工具

編號：690S06

規格：GY6車系：最大車銷至67MM
其餘車系至72MM。

車種：BWS 125/BWS 125 X版/CUXI 100/NEW CUXI 100
GTR AERO 125/GTR 125/JOG 100/RS 100/RS Z-100
RS ZERO 100/勁戰 125/新勁戰 125/勁風光 125
FIGHTER 125/150/NEW FIGHTER 150/迪爵 125
悍將 4V 125/BUBU 125/JR 100/奔騰 G3/G4 125
奔騰 G5 150/超五 125/150/豪邁 125/BUBU 150



建議售價：NT 3000元
(不含安裝費)

通用型頸部車銷工具使用說明書



定位銷註①YAMAHA, KYMCO, SYM需安裝定位銷
註②GY6無需安裝。



1:將刀具螺絲放鬆。



2:調整刀具至適當長度。



3:調整刀具至適當長度。



4:將刀具螺絲鎖緊。



5:安裝時注意,車銷工具上方箭頭朝
向內離機方向。



6:安裝至引擎本體,並將螺絲鎖緊。



內六角螺絲: M8×1.25。

品名：油壓台

編號：999S08

規格：

車種：通用產品



建議售價：NT 5000元
(不含安裝費)



它就像夜晚的明燈，照亮鑰匙孔。
 它就像貼身保鏢，24H 保護愛車。
 它就像貼心的女/男友，不厭其煩地提醒你...
 記得拔鑰匙。

-好評熱銷中-

<晶片防盜鎖>

- 在光線不足的空間，找不到鑰匙孔，可直接碰觸產生亮光。
- 騎乘完，若忘記拔鑰匙晶片鎖會發出警戒聲提醒你。
- 若不肖人士使用無晶片的鑰匙要偷車，晶片鎖會發出警戒聲嚇阻。



< 鋰鐵電池 (TYDCB5-12) >

- 反轉安裝超便利。
- 比起一般鉛酸電瓶還輕上一半重量。
- 壽命高達100,000循環以上。
- 4/5/7號電池規格皆適用。
- 保固兩年。
- 專業研發設計、製程檢驗規範，品質性能有保障。

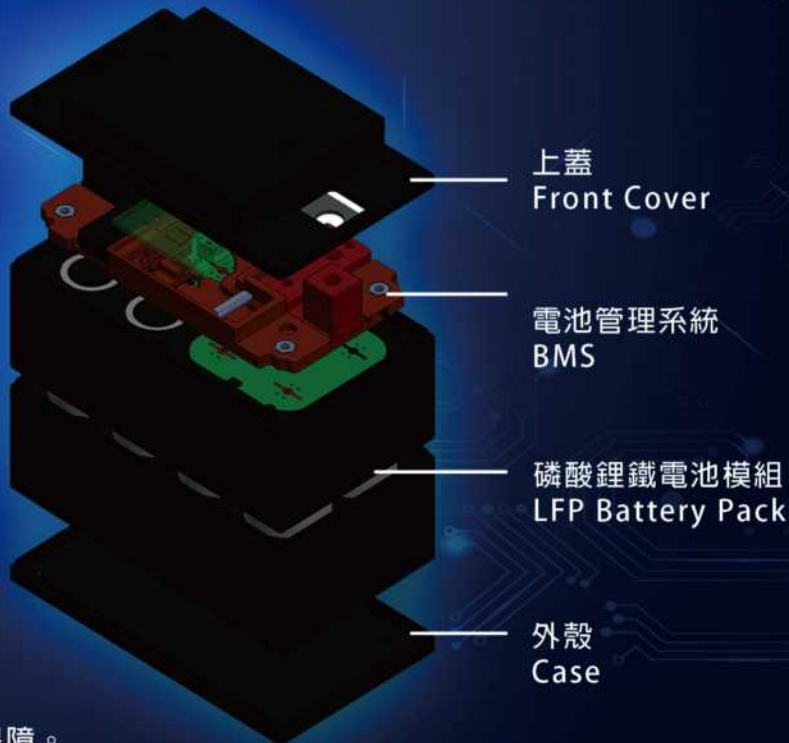

千葉興業有限公司
 CHIAN-YIE INDUSTRIAL CO., LTD.
 福潤機油 台灣總代理

HEAD OFFICE TEL:886-6-7261768 FAX:886-6-7261757
 台南市佳里區海澄里萊寮12-12號
 No.12-12, Lai-Chian Liao, Hai-Cheng Li, Jiali Dist., Tainan City 72261, Taiwan
 NORTH OFFICE TEL:886-2-22967266/ 22967267 FAX:886-2-22967286
 新北市五股區成泰路一段7巷38-2號1F
 No.38-2, Ln. 7, Sec. 1, Chengtai Rd., Wugu Dist., New Taipei City 24889, Taiwan



品名：G3/G4/GP
CNC彩鈦碼錶齒輪
編號：678U03G3FG
規格：
車種：V-LINK GP 125
奔騰 G3 125
奔騰 G4 125



建議售價：NT 750元
(不含安裝費)

品名：握把加油輔助器
編號：619U07
規格：
車種：通用產品



建議售價：NT 150元
(不含安裝費)

品名：握把加油輔助器/右邊
編號：675U07R/RRE
規格：黑/紅
車種：通用產品



建議售價：NT 80元
(不含安裝費)

品名：FORCE 3D雙色掛勾
編號：690U06FORCEBKL/GO/RE
規格：藍/金/紅
車種：CUXI 115/FORCE 155
NEW CYGNUS-X 125
BW S R 125



建議售價：NT 800元
(不含安裝費)

品名：勁戰2-4代
晶片防盜鎖頭總成
編號：724U215TY
規格：
車種：新勁戰 125
三代新勁戰 125
NEW CYGNUS-X 125



建議售價：NT 2500元
(不含安裝費)

品名：TYDCB5-12啟動鋰鐵電池
編號：263T01TYDCB512
規格：
車種：通用產品(原車4-7號電池)



建議售價：NT 6800元
(不含安裝費)

• 研發、創新、創造高品質

NCY用心了解消費者需求，趕在消費者發現自己的渴望前，即開發多樣化的產品提供選擇。
在NCY，消費者唯一要做的，就是想像屬於自己的車要如何成為獨一無二，其他的，就放心交給NCY。

• 豐富經驗、極致品質、創新未來

一百分不過是一百零一分的開始，所以它只是一個基準，NCY要做的是超越一百分的產品。
從設計到製造，從銷售到服務，NCY皆以最高標準執行，在機車領域裡，我們持續開發高性能之零件產品，並購入專業相關測試設備。如：馬力測試機、3次元、凸輪軸測量機、彈簧測試機、引擎點火模擬器等多項測試設備，嚴格控管QC流程，創造極致的產品品質。

• 以創新卓越的技術研發產品，引領潮流，開闢業界新紀元

我們以創新科技淬鍊產品，讓產品走在潮流之前，替產品的標準下定義。
未來，NCY將以最新穎的設備、高規格的工作環境，開發性能與質感並重的產品，讓您感受前所未有的精煉進化，帶給你愉悅的騎乘樂趣，享受馳騁的速度與快感。

• 實現您的夢想，NCY將是您的最佳選擇

「幸福團隊」是NCY運作之原則，溫盒和睦的工作氛圍讓NCY猶如一個大家庭。低流動率的人事管理，使得員工都擁有豐富的經驗，加上持續不懈的教育訓練，讓我們成為產業中的佼佼者。
我們的團隊就如同NCY的代表色一樣，兼具黑色的專業沉穩、紅色的熱情積極、黃色的活力創意。
而我們心中共同追求的價值是：協助消費者實現自己對愛車的想像。

NCY MOTOR SPORTS

**SPEED
TECHNOLOGY
QUALITY**





千葉興業有限公司
CHIAN-YIE INDUSTRIAL CO., LTD.

 福潤機油 台灣總代理

HEAD OFFICE TEL:886-6-7261768 FAX:886-6-7261757
台南市佳里區海澄里葉芋寮12-12號
No.12-12, Lai-Chian Liao, Hai-Cheng LI, Jiali Dist., Tainan City 72261, Taiwan

NORTH OFFICE TEL:886-2-22967266/ 22967267 FAX:886-2-22967286
新北市五股區成泰路一段7巷38-2號1F
No.38-2, Ln. 7, Sec. 1, Chengtai Rd., Wugu Dist., New Taipei City 24869, Taiwan

